

SAINTMED

Q2/2024

Opportunity Day

Saintmed Public Company Limited



Agenda



1

Business Recap



2

SMD Business Outlook



3

**Financial Performance
Q2/2024**



4

Q&A

Disclaimer

The information contained in this presentation is for information purposes only and does not constitute an offer or invitation to sell or purchase for share in Saintmed Public Company Limited (“SMD”). No part of this presentation shall be relied upon directly or indirectly for any investment decision-making for any purposes.

This presentation may include information which is forward-looking based on management’s current views and assumption including, but not limited to, prevailing economic and market conditions. These statements involve known and unknown risks and uncertainties that could cause actual results, performance or events to differ from the results, performance or achievements expressed or implied by such forward-looking statements. Such statements are not, and should not be constructed as representation as to future performance of SMD. In particular, such targets should not be regarded as a forecast or projection of future performance of SMD. It should be noted that the actual performance of SMD may vary significantly from such targets.

SMD makes no representation as to the accuracy or completeness of such information or otherwise provided by SMD. Prior to acting on any information contained herein, the receiver should determine the risks and consequences, without reliance on SMD.

01

Business Recap

SAINTMED is now reimagined after
a radical shift



SAINTMED



02

SMD Business Outlook



SMD

Reimagined After a Radical Shift

SMDX

6Ss Medical Wellness within Reach

SMDi

Imaging for Change



SMD Origin

- Sleep
- Sex
- Stress
- Syndrome
- Slim
- Skin

- Imaging
- AI
- CT/MR/MI (Nuclear Medicine)
- CT/Linac & Proton Therapy Cancer Centers

Selling/Rental/Revenue Sharing

- Medical Services
- Revenue Sharing
- Selling

- Selling/Rental/Leasing
- Revenue Sharing
- Cancer Treatment Centers

#SAINTmed #SMD #SMDX #SMDI

25th
SMD
ANNIVERSARY

STRATEGIC BUSINESS PLAN FOR 2024 – 2030

Dr. Viroje Vasusuttikulant
Chief Executive Officer

Saintmed Public Company Limited has been operating in the medical equipment distribution industry for over 25 years. The company was listed on the Stock Exchange on June 17, 2021, with General Pongthep Tetsprateep serving as Chairman and Dr. Viroje Vasusuttikulant as Chief Executive Officer.

Currently, the company operates in three main business segments:

1. Medical Equipment Distribution : This segment focuses on the distribution of medical equipment for use in ambulances, emergency rooms, ICUs, OPDs, IPDs, cardiac center and operating rooms.



2. SMDX Co.,Ltd. :

Wholly owned by SaintMed Public Co.,Ltd. this subsidiary operates in the specialized medical service sector, offering services related to Sleep, Sex, Stress, Syndrome, Slim, and Skin. These services are provided through Public-Private Partnerships (PPP) or Revenue Sharing models with public hospitals, private hospitals, clinics, and wellness centers. The company also distributes equipment related to these medical services.

3. SMDI Co.,Ltd. :

Also wholly owned by SaintMed Public Co.,Ltd. this subsidiary specializes in diagnostic and therapeutic radiology. It engages in both the distribution of radiology equipment and the establishment of radiation treatment centers using advanced CT/Linac and Proton technology in collaboration with medical schools and leading hospitals in both the public and private sectors in Thailand.

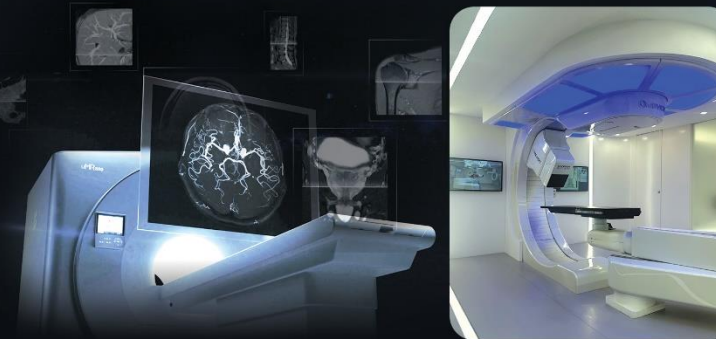

SAINTMED SMDX SMDI

The company is committed to operating its business in the distribution of medical equipment and specialized medical services aligned with Megatrends, focusing on generating recurring income for sustainable growth.



www.saintmed.com



info@saintmed.com



[@saintmed](https://www.facebook.com/saintmed)



02 527 8075-8

Currently, the company operates in three main business segments

1. Medical Equipment Distribution : This segment focuses on the distribution of medical equipment for use in ambulances, emergency rooms, ICUs, OPDs, IPDs, cardiac center and operating rooms.

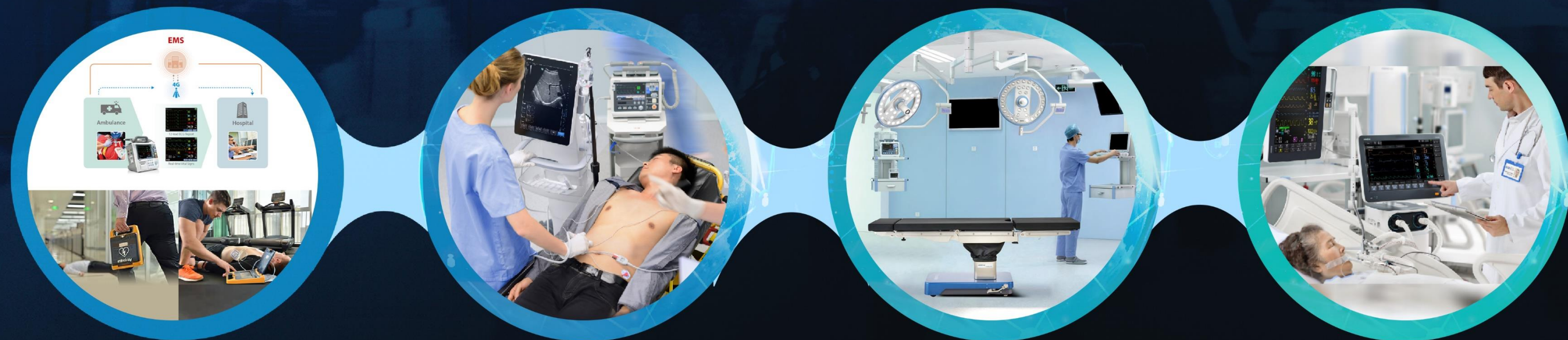



2. SMDX Co.,Ltd. :

Wholly owned by SaintMed Public Co.,Ltd. this subsidiary operates in the specialized medical service sector, offering services related to **Sleep, Sex, Stress, Syndrome, Slim, and Skin**. These services are provided through Public-Private Partnerships (PPP) or Revenue Sharing models with public hospitals, private hospitals, clinics, and wellness centers. The company also distributes equipment related to these medical services.



SAINTMED

SERVEHEALTH

SMDX



KIN ORIGIN
HEALTHCARE CENTER



ORIGIN
HEALTHCARE



K I N
REHABILITATION & HOMECARE

พิธีลงนามบันทึกสาระสำคัญของสัญญาร่วมทุนโครงการ

SMDX **KIN-ORIGIN** Sleep Center

ศูนย์ตรวจการนอนหลับ เอสเอ็มดีเอกซ์ คิน-ออริจิ้น

ระหว่าง บริษัท เซิร์ฟเฮลธ์ จำกัด ในเครือ บริษัท เซนต์เมด จำกัด (มหาชน)

และ บริษัท คิน ออริจิ้น เฮลท์แคร์ จำกัด

ณ ศูนย์ประชุมแห่งชาติสิริกิติ์ ห้อง 116 ชั้น 1

1.00 PM | 12.2.2024







SMDX KIN-ORIGIN
เอสเอ็มดีเอกซ์ คีน-ออริจิน

Sleep Center
ศูนย์ตรวจการนอนหลับ

SMDX KIN-ORIGIN Sleep Center
ศูนย์ตรวจการนอนหลับ เอสเอ็มดีเอกซ์ คีน-ออริจิน

NURSE STATION



SMDX KIN-ORIGIN Sleep Center
ศูนย์บริการนอนหลับพักผ่อนที่ปลอดภัย





SMDX Kin-Origin Sleep Center

This center has the capacity to offer Full Sleep Testing services with 8 units of PSG Type I, accommodating 8 beds per night.

Next move's coming. Keep your eyes peeled!
Not yet operational.

Sleep Medicine Products

บริษัท เซนต์เมด จำกัด (มหาชน)

25th SMD
ANNIVERSARY

มุ่งพัฒนาธุรกิจตรวจการนอนหลับ
ในรูปแบบ Revenue Sharing
ทั้งโรงพยาบาลรัฐ เอกชน และคลินิก



เครื่องตรวจและวิเคราะห์ ความผิดปกติขณะนอนหลับ

มีให้บริการครอบคลุมทุกระดับทั้งแบบ PSG type I, PSG type II, PSG type III และ PSG type IV



- ใช้เพื่อวิเคราะห์การทำงานของระบบต่างๆ ของร่างกาย ขณะนอนหลับ เช่น ระบบการหายใจ คลื่นไฟฟ้าสมอง คลื่นไฟฟ้าหัวใจและกล้ามเนื้อ รวมถึงศึกษาพฤติกรรม ความผิดปกติขณะนอนหลับ
- เครื่องเล็กกะทัดรัดและส่งสัญญาณแบบไร้สาย สะดวกหากต้องลุกจากเตียงไปเข้าห้องน้ำ
- มั่นใจกับระบบการบันทึกข้อมูล
Wireless real time data transfer to pc
Back-up of all data on internal memory
- เป็นผลิตภัณฑ์จากประเทศเยอรมนี มีใช้อย่างแพร่หลายในโรงพยาบาลชั้นนำ

● แผนธุรกิจจะเป็นระบบ Revenue Sharing ทางบริษัทฯจะลงทุนเครื่องเองทั้งหมด แบ่งรายได้กับโรงพยาบาล

● แบ่งรายได้กับโรงพยาบาล ทั้งค่าบริการตรวจการนอนหลับ และขายเครื่องซีแพพ

● บริษัทฯ รับผิดชอบดูแลการมาดูแล เครื่องมือพร้อมทั้งจัดทำกิจกรรม ส่งเสริมการตลาดร่วมกับโรงพยาบาล

▶ **Medical Service Provider + Medical Device Provider = Sustainable Business + Maximized Benefit**



SAINTMED



Authorized Service Center



Authorized Distributor



www.saintmed.com



info@saintmed.com



@saintmed



02 527 8075-8

Supporting factors : Policy from The Comptroller General's Department

List	Amount
Sleep Test Type1	7,000 THB
CPAP Machine	20,000 THB / 5 years
CPAP Mask	4,000 THB / piece / 1 year



ด่วนที่สุด

ที่ กค ๐๔๒๒.๒/พิเศษ ๖ ๑

กรมบัญชีกลาง
ถนนพระราม ๖ กทม. ๑๐๔๐๐

๔ ธันวาคม ๒๕๕๖

เรื่อง ประเภทและอัตราค่าอวัยวะเทียมและอุปกรณ์ในการบำบัดรักษาโรค

เรียน ปลัดกระทรวง อธิบดี เลขาธิการ ผู้อำนวยการ อธิการบดี ผู้ว่าการตรวจเงินแผ่นดิน ผู้บัญชาการตำรวจแห่งชาติ ผู้ว่าราชการจังหวัด ผู้อำนวยการสถานพยาบาลของทางราชการ/สถานพยาบาลที่กระทรวงการคลังกำหนด

อ้างถึง ๑. หนังสือกรมบัญชีกลาง ด่วนที่สุด ที่ กค ๐๔๑๗/ว ๗๗ ลงวันที่ ๑๕ กุมภาพันธ์ ๒๕๕๕
๒. หนังสือกรมบัญชีกลาง ด่วนที่สุด ที่ กค ๐๔๑๗/ว ๑๖๕ ลงวันที่ ๑๑ พฤษภาคม ๒๕๕๐
๓. หนังสือกรมบัญชีกลาง ด่วนที่สุด ที่ กค ๐๔๑๗/ว ๓๗๐ ลงวันที่ ๒๖ ตุลาคม ๒๕๕๐
๔. หนังสือกรมบัญชีกลาง ด่วนที่สุด ที่ กค ๐๔๒๒.๒/ว ๒๔๙ ลงวันที่ ๑๕ กรกฎาคม ๒๕๕๓
๕. หนังสือกรมบัญชีกลาง ด่วนที่สุด ที่ กค ๐๔๒๒.๒/ว ๑๒ ลงวันที่ ๑๒ มกราคม ๒๕๕๔

ตามหนังสือที่อ้างถึง ๑ - ๕ กรมบัญชีกลางได้รับมอบอำนาจจากกระทรวงการคลังได้ประกาศกำหนดรายการ อัตรา และเงื่อนไขการเบิกจ่ายค่าอวัยวะเทียมและอุปกรณ์ในการบำบัดรักษาโรค เพื่อให้ส่วนราชการทราบและถือปฏิบัติในการเบิกจ่ายเงินสวัสดิการรักษายาบาลจากทางราชการ นั้น

กรมบัญชีกลางพิจารณาแล้ว ขอเรียนว่า เพื่อให้ผู้ป่วยสิทธิสวัสดิการรักษายาบาลข้าราชการสามารถเข้าถึงการรักษาพยาบาลที่จำเป็นและสอดคล้องกับวิวัฒนาการทางการแพทย์ในปัจจุบัน จึงเห็นควรยกเลิกหนังสือที่อ้างถึง ๑ - ๕ และกำหนดประเภทและอัตราค่าอวัยวะเทียมและอุปกรณ์ในการบำบัดรักษาโรค โดยให้ส่วนราชการทราบและถือปฏิบัติ ดังนี้

- ประเภทอวัยวะเทียมและอุปกรณ์ในการบำบัดรักษาโรค ที่มีลักษณะ ซ้ำซ้อนซ้ำในการใช้ และคุณสมบัติของแพทย์ผู้สั่งใช้ เป็นการเฉพาะ ให้ถือปฏิบัติตามที่ประกาศ
- ประเภทอวัยวะเทียมและอุปกรณ์ในการบำบัดรักษาโรค ที่มีความชัดเจนในตัว จะไม่มีการกำหนดลักษณะ ซ้ำซ้อนซ้ำในการใช้ และคุณสมบัติของแพทย์ผู้สั่งใช้
- การซ่อมแซมอวัยวะเทียมและอุปกรณ์ในการบำบัดรักษาโรค ให้เบิกได้ตามที่แพทย์ของสถานพยาบาลที่ตรวจรักษาเป็นผู้สั่งซ่อมโดยประหยัด ทั้งนี้ ไม่เกินอัตราตามรายการที่กำหนด
- การเบิกจ่ายค่าฟันเทียมให้นำใบเสร็จรับเงินไปเบิกจากส่วนราชการต้นสังกัดเท่านั้น

๕...

หน้าที่ ๑๓

รหัสอุปกรณ์	ลำดับที่	ประเภท	หน่วย	ราคา ไม่เกิน (บาท)
		ข้อบ่งชี้		
		๑. สำหรับผู้ป่วยที่มีหลอดลมชนิด trachea หรือ bronchus ตีบจากโรคเบื่องอกหรือมะเร็งที่ไม่สามารถรักษาได้ด้วยวิธีการผ่าตัด หรืออาจพบภาวะแทรกซ้อนถ้ารักษาด้วยการผ่าตัด		
		๒. สำหรับผู้ป่วยที่มี tracheo-esophageal fistula หรือ broncho-esophageal fistula		
		คุณสมบัติของแพทย์ผู้สั่งใช้		
		๑. อายุรแพทย์โรคระบบการหายใจและภาวะวิกฤตโรคระบบการหายใจ		
		๒. แพทย์ผู้เชี่ยวชาญโรค คอ นาสิก		
๓๐๑๒	๘๓	๓.๐.๑๒ เครื่องอัดอากาศขณะหายใจเข้า (Continuous Positive Airway Pressure - CPAP)	ชุดละ	๒๐,๐๐๐
		ลักษณะ เป็นเครื่องเพิ่มความดันอากาศในทางเดินหายใจ เพื่อให้ความดันอากาศในทางเดินหายใจเป็นบวกตลอดเวลา สามารถปรับระดับได้ ใช้ร่วมกับหน้ากากครอบจมูกหรือปาก แต่ละชุดประกอบด้วยตัวเครื่องหน้ากาก ท่อต่อ และอุปกรณ์ต่างๆ ครบถ้วนพร้อมใช้งานได้		
		ข้อบ่งชี้ สำหรับผู้ป่วยที่มีภาวะหยุดหายใจขณะนอนหลับที่รักษาด้วยวิธีอื่นแล้วไม่ได้ผล และไม่สามารถแก้ไขได้ด้วยการผ่าตัดที่ไม่ซับซ้อน หรือผ่าตัดแล้วไม่ได้ผล ทั้งนี้ผู้ป่วยต้องมีระดับความรุนแรงของภาวะหยุดหายใจขณะนอนหลับ ซึ่งดูจาก Apnea-hypopnea Index (AHI) ที่ได้จากการวัดด้วยวิธี Full polysomnography ในการตรวจการนอนหลับ ดังนี้ (ข้อใดข้อหนึ่ง)		
		๑. AHI มากกว่า ๑๕ ครั้งต่อชั่วโมง		
		๒. AHI ระหว่าง ๕ ถึง ๑๕ ครั้งต่อชั่วโมง แต่มีโรคประจำตัวที่อาจเลวลงจากภาวะหยุดหายใจขณะนอนหลับ ได้แก่ โรคหลอดเลือดหัวใจ โรคความดันโลหิตสูง หรือโรคหลอดเลือดสมอง		
		หมายเหตุ ในกรณีที่เครื่องเสียซ่อมไม่ได้ ให้เปลี่ยนได้ทุก ๕ ปี		
๓๐๑๓	๘๔	๓.๐.๑๓ หน้ากากครอบจมูกหรือปากที่ใช้กับเครื่องอัดอากาศขณะหายใจเข้า	ชิ้นละ	๔,๐๐๐
		ข้อบ่งชี้ สำหรับผู้ป่วยที่ใช้เครื่องอัดอากาศขณะหายใจเข้า (CPAP - รหัส ๓๐๑๒) เพื่อใช้ทดแทนกรณีที่มีหน้ากากครอบจมูกหรือปากที่ชำรุดหรือใช้งานไม่ได้ โดยเบิกได้ไม่เกิน ๑ ชิ้น/ปี		
		คุณสมบัติของแพทย์ผู้สั่งใช้		
		๑. อายุรแพทย์โรคระบบการหายใจและภาวะวิกฤตโรคระบบการหายใจ		
		๒. แพทย์ผู้เชี่ยวชาญโรค คอ นาสิก		
		๓. อายุรแพทย์สาขาประสาทวิทยา		
๓๐๑๔	๘๕	๓.๐.๑๔ ท่อช่วยหายใจชนิดปลายเปิดสองรู (Double lumen endotracheal tube)	ชิ้นละ	๒,๗๐๐
		ลักษณะ เป็นท่อช่วยหายใจที่มีท่อภายใน ๒ ท่อ ซึ่งแต่ละท่อก็มีรูเปิดเฉพาะแยกกัน ใช้ใส่ในโพรงลม (trachea) เพื่อให้สามารถแยกทางเดินอากาศของปอดแต่ละข้างได้		
		ข้อบ่งชี้การใช้		
		๑. ใช้ในการผ่าตัด และ/ หรือให้ยาสลบผู้ป่วย ในกรณีที่ต้องการให้ผู้ป่วยหายใจโดยอิสระ		
		๒. ใช้ในกรณีที่มีภาวะเลือดออกมากในปอด (massive hemoptysis)		
		คุณสมบัติของแพทย์ผู้สั่งใช้		
		๑. อายุรแพทย์โรคระบบการหายใจและภาวะวิกฤตโรคระบบการหายใจ		
		๒. วิกฤติแพทย์		
		๓. แพทย์ผู้เชี่ยวชาญโรค คอ นาสิก		



Supporting factors : New Policy from Social Security Office

- ❑ Social Security Office has policy to support SLEEP TEST services and CPAP Products

List	Amount
Sleep Test Type1	7,000 THB
Sleep Test Type2	6,000 THB
CPAP Machine	20,000 THB / 5 years
CPAP Mask	4,000 THB / piece / 1 year

โรคหยุดหายใจ (ขณะหลับ)

อยู่ในความคุ้มครองสิทธิประกันสังคม

ผู้ประกันตนสามารถไปรับการรักษาได้ในสถานพยาบาลตามสิทธิ โดยสามารถรักษาได้หลายวิธี ด้วยวิธีการผ่าตัด และไม่ต้องผ่าตัด

- เช่นการลดน้ำหนัก
- การปรับท่านอน
- ใช้เครื่องมือช่วยทำให้ทางเดินหายใจกว้างขึ้น
 - ใส่ฟันยาง (Oral Appliance)
 - เครื่องอัดอากาศขณะหายใจเข้า (CPAP)

ข้อบ่งชี้ของผู้ที่จำเป็นต้องตรวจการนอนหลับ โดยต้องได้รับการประเมินจากแพทย์ผู้เชี่ยวชาญ

เครื่อง CPAP เหมาะกับคนกลุ่มใด

- 1 สำหรับผู้ประกันตนที่ป่วยด้วยภาวะหยุดหายใจขณะนอนหลับ
- 2 รักษาด้วยวิธีอื่นมาแล้วไม่ได้ผลหรือไม่สามารถแก้ไขได้ด้วยการผ่าตัดที่ซับซ้อน หรือผ่าตัดแล้วไม่ได้ผล
- 3 มีระดับความรุนแรงของภาวะหยุดหายใจขณะนอนหลับ และมีข้อบ่งชี้ที่แพทย์เห็นควรว่าจำเป็นต้องรักษาด้วยเครื่อง CPAP เช่น มีค่า Apnea-hypopnea Index (AHI) หรือค่าที่ใช้ในการวัดความรุนแรงของอาการหายใจหยุดชั่วคราว หรืออาการหายใจลดลง

โรคหัวใจผิดปกติขณะหลับ
เช่น ภาวะหยุดหายใจขณะหลับจากการอุดกั้นภาวะหยุดหายใจขณะหลับจากประสาทส่วนกลาง กลุ่มอาการจันหวายใจดำ เป็นต้น

โรคนอนละเมอ (Parasomnias)

โรคการเคลื่อนไหวผิดปกติขณะหลับ (Sleep related breathing disorders)

ภาวะง่วงนอนมากผิดปกติ ในเวลากลางวัน (Hypersomnia)

นอนไม่หลับ (Insomnia)

ให้ผู้ประกันตนติดต่อสถานพยาบาลตามสิทธิ เพื่อเข้ารับการตรวจและรักษา ณ สถานพยาบาลตามสิทธิหรือส่งตัวไปรักษาที่สถานพยาบาลอื่นที่มีศักยภาพ

สอบถาม รายละเอียดเพิ่มเติม สายด่วน 1506 24 ชั่วโมง ศูนย์สารนิเทศ ฝ่ายข่าว www.sso.go.th @ssothai

Supporting factors : New Policy from Social Security Office



ประกาศคณะกรรมการการแพทย์ตามพระราชบัญญัติประกันสังคม เรื่อง หลักเกณฑ์และอัตราสำหรับประโยชน์ทดแทนในกรณีประสบอันตราย หรือเจ็บป่วยอันมิใช่เนื่องจากการทำงาน

โดยที่เป็นการสมควรแก้ไขเพิ่มเติมหลักเกณฑ์และอัตราสำหรับประโยชน์ทดแทนในกรณีการรักษา ผู้ประกันตนที่ป่วยด้วยโรคหยุดหายใจขณะหลับและมีความจำเป็นต้องใช้เครื่องอัดอากาศขณะหายใจเข้า (Continuous Positive Airway Pressure : CPAP) ให้แก่สถานพยาบาลที่สำนักงานกำหนดสิทธิในการ รับบริการทางการแพทย์สำหรับผู้ประกันตน ตามมติคณะกรรมการการแพทย์ ในการประชุมครั้งที่ ๓/๒๕๖๖ เมื่อวันที่ ๑๐ พฤษภาคม ๒๕๖๖ โดยความเห็นชอบของคณะกรรมการประกันสังคม (ชุดที่ ๑๓) ในการประชุม ครั้งที่ ๒๐/๒๕๖๖ เมื่อวันที่ ๑๔ พฤศจิกายน ๒๕๖๖

อาศัยอำนาจตามความในมาตรา ๑๕ (๒) และมาตรา ๖๓ แห่งพระราชบัญญัติประกันสังคม พ.ศ. ๒๕๓๓ ซึ่งแก้ไขเพิ่มเติมโดยพระราชบัญญัติประกันสังคม (ฉบับที่ ๔) พ.ศ. ๒๕๕๘ คณะกรรมการการแพทย์ โดยความเห็นชอบของคณะกรรมการประกันสังคม จึงออกประกาศไว้ ดังนี้

ข้อ ๑ ประกาศฉบับนี้ให้มีผลบังคับใช้ตั้งแต่วันที่ ๑ มกราคม พ.ศ. ๒๕๖๗ เป็นต้นไป

ข้อ ๒ ให้เพิ่มความต่อไปนี้เป็น (ข) ใน (๒) ของข้อ ๕ หมวด ๑ แห่งประกาศคณะกรรมการการแพทย์ ตามพระราชบัญญัติประกันสังคม เรื่อง หลักเกณฑ์และอัตราสำหรับประโยชน์ทดแทนในกรณีประสบอันตราย หรือเจ็บป่วยอันมิใช่เนื่องจากการทำงาน ลงวันที่ ๒๕ ธันวาคม พ.ศ. ๒๕๔๖ ซึ่งแก้ไขเพิ่มเติมโดยประกาศ คณะกรรมการการแพทย์ตามพระราชบัญญัติประกันสังคม พ.ศ. ๒๕๓๓ เรื่อง หลักเกณฑ์และอัตราสำหรับ ประโยชน์ทดแทนในกรณีประสบอันตรายหรือเจ็บป่วยอันมิใช่เนื่องจากการทำงาน ลงวันที่ ๓ เมษายน พ.ศ. ๒๕๕๖

“(ข) การตรวจวินิจฉัยและดูแลรักษาผู้ประกันตนที่ป่วยด้วยโรคหยุดหายใจขณะหลับ ดังนี้

(๑) ค่าตรวจการนอนหลับ (Polysomnography) ชนิดที่ ๑ (มีเจ้าหน้าที่เฝ้าติดตาม ขณะตรวจทั้งคืน) จ่ายในอัตราเท่าที่จ่ายจริงไม่เกิน ๗,๐๐๐ บาท

(๒) ค่าตรวจการนอนหลับ (Polysomnography) ชนิดที่ ๒ (การตรวจวัดเหมือนการตรวจ ชนิดที่ ๑ เว้นแต่ไม่มีเจ้าหน้าที่เฝ้าติดตามขณะตรวจ) จ่ายในอัตราเท่าที่จ่ายจริงไม่เกิน ๖,๐๐๐ บาท

(๓) ค่าอุปกรณ์เครื่องอัดอากาศขณะหายใจเข้า (Continuous Positive Airway Pressure : CPAP) และอุปกรณ์เสริมสำหรับการรักษาในอัตราที่สำนักงานกำหนด ดังนี้

-๒-

รหัส อุปกรณ์	ประเภท	หน่วย	ราคา (บาท)
๓๐๑๒	เครื่องอัดอากาศขณะหายใจเข้า (Continuous Positive Airway Pressure : CPAP) ลักษณะ เป็นเครื่องเพิ่มความดันอากาศในทางเดินหายใจ เพื่อให้ ความดันอากาศในทางเดินหายใจเป็นบวกตลอดเวลา สามารถปรับ แรงดันได้ ใช้ร่วมกับหน้ากากครอบจมูกหรือปาก แต่ละชุดประกอบด้วย ตัวเครื่องหน้ากาก ท่อต่อและอุปกรณ์ต่างๆครบถ้วนพร้อมใช้งานได้ ในการเบิกจ่ายเครื่องอัดอากาศขณะหายใจเข้า ประกอบด้วยทุกข้อ ดังต่อไปนี้ ข้อบ่งชี้ ๑. สำหรับผู้ป่วยที่มีภาวะหยุดหายใจขณะนอนหลับที่รักษาด้วยวิธี อนุรักษ์แล้วไม่ได้ผลหรือไม่สามารถแก้ไขได้ด้วยการผ่าตัดที่ไม่ซับซ้อน หรือผ่าตัดแล้วไม่ได้ผล ทั้งนี้ผู้ป่วยต้องมีระดับความรุนแรงของภาวะ หยุดหายใจขณะนอนหลับ ซึ่งดูจาก Apnea-hypopnea Index (AHI) ที่ได้จากการวัดด้วยวิธี Full polysomnography ในการตรวจการนอนหลับ ดังนี้ (ข้อใดข้อหนึ่ง) ๑) AHI มากกว่า ๑๕ ครั้งต่อชั่วโมง ๒) AHI ระหว่าง ๕ ถึง ๑๕ ครั้งต่อชั่วโมง แต่มีโรคประจำตัวที่อาจเลวลง จากภาวะหยุดหายใจ ขณะนอนหลับ ได้แก่ โรคหลอดเลือดหัวใจ โรคความดันโลหิตสูงหรือโรคหลอดเลือดสมอง ๒. ใบรายงานผลตรวจการนอนหลับที่มีการลงนาม โดย (ข้อใดข้อหนึ่ง) ๑) แพทย์ที่ได้รับวุฒิบัตรหรือหนังสืออนุมัติการนอนหลับ จากราชวิทยาลัยอายุรแพทย์ หรือกุมารแพทย์ หรือ โสต ศอ นาสิกแพทย์ หรือจิตแพทย์แห่งประเทศไทย ๒) แพทย์ที่ผ่านการสอบประกาศนียบัตรความรู้ความชำนาญ แพทย์ผู้เชี่ยวชาญโรคจากสมาคมโรคจากการนอนหลับแห่งประเทศไทย ๓) แพทย์ที่ผ่านการสอบประกาศนียบัตรความรู้ความชำนาญ ในการประกอบวิชาชีพเวชกรรมประกาศนียบัตรเวชศาสตร์การนอนหลับ หรือเทียบเท่า หลักสูตรอย่างน้อย ๑ ปี จากสถาบันฝึกอบรม หรือสมาคม หรือราชวิทยาลัยที่เกี่ยวข้องในประเทศไทย ๓. ใบรับรองแพทย์โดยแพทย์สาขาที่สามารถสั่งเบิกเครื่องอัดอากาศ ขณะหายใจเข้า มีดังนี้ - อายุรแพทย์การนอนหลับ/โรกระบบการหายใจและภาวะวิกฤต โรกระบบการหายใจ/สาขาประสาทวิทยา - กุมารแพทย์การนอนหลับ/โรกระบบการหายใจและภาวะวิกฤต	ชุดละ	๒๐,๐๐๐

Supporting factors : New Policy from Social Security Office

-๓-

รหัส อุปกรณ์	ประเภท	หน่วย	ราคา (บาท)
	โรคระบบการหายใจ/สาขาประสาทวิทยา - โสต ศอ นาสิกการนอนหลับ/โสต ศอ นาสิก - จิตแพทย์การนอนหลับ ในการเบิกเครื่องอัดอากาศขณะหายใจเข้า (ในครั้งที่ ๒ เป็นต้นไป) เพิ่มทุกข้อ ดังต่อไปนี้ ๑. ในกรณีเครื่องเสียซ่อมไม่ได้ โดยแนบใบยืนยันจากบริษัท และให้เปลี่ยนได้ทุก ๕ ปี ๒. แนบเอกสารยืนยันว่ามีการใช้เครื่องอัดอากาศขณะหายใจเข้า เฉลี่ยอย่างน้อย ๔ ชั่วโมง/วัน เป็นระยะเวลาอย่างน้อยร้อยละ ๗๐ ในระหว่างที่มีการใช้งานอย่างน้อย ๓ เดือน		
๓๐๑๓	หน้ากากครอบจมูกหรือปากที่ใช้กับเครื่องอัดอากาศขณะหายใจเข้า ข้อบ่งชี้ สำหรับผู้ป่วยที่ใช้เครื่องอัดอากาศขณะหายใจเข้า (Continuous Positive Airway Pressure : CPAP) คุณสมบัติของแพทย์ผู้สั่งใช้ ๑. อายุรแพทย์การนอนหลับ/โรคระบบการหายใจและภาวะวิกฤต โรคระบบการหายใจ/สาขาประสาทวิทยา ๒. กุมารแพทย์การนอนหลับ/โรคระบบการหายใจและภาวะวิกฤต โรคระบบการหายใจ/สาขาประสาทวิทยา ๓. แพทย์ผู้เชี่ยวชาญโสต ศอ นาสิก อายุรแพทย์สาขาประสาทวิทยา ๔. จิตแพทย์การนอนหลับ ในการเบิกจ่ายหน้ากากครอบจมูกและ/หรือปาก ที่ใช้กับเครื่องอัดอากาศ ขณะหายใจเข้า (ในครั้งที่ ๒ เป็นต้นไป) ประกอบด้วย ทุกข้อ ดังต่อไปนี้ ๑. ในกรณีที่ใช้ทดแทนกรณีหน้ากากครอบจมูกหรือปากที่ใช้อยู่ ชำรุดหรือใช้งานไม่ได้ โดยเบิกได้ไม่เกิน ๑ ชิ้น/ปี ๒. แนบเอกสารยืนยันว่ามีการใช้เครื่องอัดอากาศขณะหายใจเข้า เฉลี่ยอย่างน้อย ๔ ชั่วโมง/วัน เป็นระยะเวลาอย่างน้อยร้อยละ ๗๐ ในระหว่างที่มีการใช้งานอย่างน้อย ๓ เดือน	ชิ้นละ	๔,๐๐๐

ทั้งนี้ ค่าอุปกรณ์เสริม รายการแผ่นกรองอากาศ (Filter) กระจาย และแผ่นกรองอากาศ (Filter) ฟองน้ำ ให้รวมอยู่ในค่าบริการทางการแพทย์ของสถานพยาบาลที่สำนักงานกำหนดสิทธิในการรับบริการทางการแพทย์สำหรับผู้ประกันตน”

-๔-

ข้อ ๓ กรณีสถานพยาบาลที่สำนักงานกำหนดสิทธิในการรับบริการทางการแพทย์สำหรับผู้ประกันตน ส่งตัวผู้ประกันตนไปรักษายังสถานพยาบาลอื่น โดยผู้ประกันตนได้รับการตรวจวินิจฉัยและอนุมัติเบิกใช้ เครื่องอัดอากาศขณะหายใจเข้า (Continuous Positive Airway Pressure : CPAP) ให้สถานพยาบาลที่กำหนดสิทธิ ในการรับบริการทางการแพทย์สำหรับผู้ประกันตนจ่ายค่าบริการทางการแพทย์พร้อมค่าอุปกรณ์ที่เกี่ยวข้อง ให้แก่สถานพยาบาลที่ทำการรักษา โดยสามารถเบิกค่าบริการทางการแพทย์พร้อมค่าอุปกรณ์ในการบำบัดรักษาโรค ตามหลักเกณฑ์และอัตราค่าบริการที่สำนักงานกำหนดตาม ข้อ ๒

ประกาศ ณ วันที่ ๒๒ มกราคม พ.ศ. ๒๕๖๗

พลตำรวจโท

(ธนา สุระเจณ)

ประธานกรรมการการแพทย์

Supporting factors : New Policy from National Health Security Office

- ❑ National Health Security Office has policy to support SLEEP TEST services and CPAP Products



List	Amount
Sleep Test Type1	7,000 THB
Sleep Test Type2	6,000 THB
CPAP Machine	20,000 THB / 5 years
CPAP Mask	4,000 THB / piece / 1 year

Supporting factors : New Policy from National Health Security Office



ประกาศสำนักงานหลักประกันสุขภาพแห่งชาติ
เรื่อง การจ่ายค่าใช้จ่ายเพื่อบริการสาธารณสุข กรณีการให้บริการอุปกรณ์และอวัยวะเทียม
ในการบำบัดรักษาโรค สำหรับบริการรักษาโรคอื่น ๆ (ฉบับที่ ๒)
พ.ศ. ๒๕๖๗

โดยที่เป็นการสมควรแก้ไขเพิ่มเติมประกาศสำนักงานหลักประกันสุขภาพแห่งชาติ เรื่อง การจ่าย
ค่าใช้จ่ายเพื่อบริการสาธารณสุข กรณีการให้บริการอุปกรณ์และอวัยวะเทียมในการบำบัดรักษาโรค สำหรับบริการ
รักษาโรคอื่น ๆ พ.ศ. ๒๕๖๖ เพื่อส่งเสริมให้บุคคลสามารถเข้าถึงบริการสาธารณสุขได้อย่างทั่วถึงและมีประสิทธิภาพ
มากยิ่งขึ้น

อาศัยอำนาจตามความในข้อ ๔ และข้อ ๓๗ แห่งประกาศคณะกรรมการหลักประกันสุขภาพแห่งชาติ
เรื่อง หลักเกณฑ์การดำเนินงานและการบริหารจัดการกองทุนหลักประกันสุขภาพแห่งชาติ ปีงบประมาณ
พ.ศ. ๒๕๖๖ และหลักเกณฑ์ วิธีการ และเงื่อนไขการรับค่าใช้จ่ายเพื่อบริการสาธารณสุขของหน่วยบริการ
พ.ศ. ๒๕๖๕ ประกอบกับคำแนะนำของคณะอนุกรรมการกำหนดหลักเกณฑ์การดำเนินงานและการบริหาร
จัดการกองทุน ในการประชุมครั้งที่ ๒/๒๕๖๗ เมื่อวันที่ ๑๕ กุมภาพันธ์ ๒๕๖๗ และมติคณะกรรมการ
หลักประกันสุขภาพแห่งชาติ ในการประชุมครั้งที่ ๓/๒๕๖๗ เมื่อวันที่ ๒๐ มีนาคม ๒๕๖๗ เลขานุการสำนักงาน
หลักประกันสุขภาพแห่งชาติ จึงออกประกาศไว้ ดังต่อไปนี้

ข้อ ๑ ประกาศนี้เรียกว่า “ประกาศสำนักงานหลักประกันสุขภาพแห่งชาติ เรื่อง การจ่ายค่าใช้จ่าย
เพื่อบริการสาธารณสุข กรณีการให้บริการอุปกรณ์และอวัยวะเทียมในการบำบัดรักษาโรค สำหรับบริการ
รักษาโรคอื่น ๆ (ฉบับที่ ๒) พ.ศ. ๒๕๖๗”

ข้อ ๒ ประกาศนี้ให้ใช้บังคับตั้งแต่วันนี้เป็นต้นไป

ข้อ ๓ ให้เพิ่มความต่อไปนี้เป็น ๕.๘ ของข้อ ๕ แห่งประกาศสำนักงานหลักประกันสุขภาพแห่งชาติ
เรื่อง การจ่ายค่าใช้จ่ายเพื่อบริการสาธารณสุข กรณีการให้บริการอุปกรณ์และอวัยวะเทียมในการบำบัดรักษาโรค
สำหรับบริการรักษาโรคอื่น ๆ พ.ศ. ๒๕๖๖

“๕.๘ บริการตรวจวินิจฉัยโรคหูดหายใจขณะหลับจากการอุดกั้น และการรักษาด้วยเครื่อง
อัดอากาศแรงดันบวก ให้เป็นไปตามเอกสารหมายเลข ๘ แนบท้ายประกาศนี้”

ข้อ ๔ ให้เพิ่มเอกสารหมายเลข ๘ แนบท้ายประกาศนี้ เป็นเอกสารหมายเลข ๘ แนบท้าย
ประกาศสำนักงานหลักประกันสุขภาพแห่งชาติ เรื่อง การจ่ายค่าใช้จ่ายเพื่อบริการสาธารณสุข กรณีการให้บริการ
อุปกรณ์และอวัยวะเทียมในการบำบัดรักษาโรค สำหรับบริการรักษาโรคอื่น ๆ พ.ศ. ๒๕๖๖

ข้อ ๕ ให้เพิ่มเอกสารหมายเลข ๘.๑ แนบท้ายประกาศนี้ เป็นเอกสารหมายเลข ๘.๑ ของเอกสาร
หมายเลข ๘ แนบท้ายประกาศสำนักงานหลักประกันสุขภาพแห่งชาติ เรื่อง การจ่ายค่าใช้จ่ายเพื่อบริการสาธารณสุข
กรณีการให้บริการอุปกรณ์และอวัยวะเทียมในการบำบัดรักษาโรค สำหรับบริการรักษาโรคอื่น ๆ พ.ศ. ๒๕๖๖

- ๒ -

ข้อ ๖ การให้บริการตรวจวินิจฉัยโรคหูดหายใจขณะหลับจากการอุดกั้น และการรักษาด้วยเครื่อง
อัดอากาศแรงดันบวกที่ได้ให้บริการตั้งแต่วันที่ ๒๐ มีนาคม พ.ศ. ๒๕๖๗ ซึ่งเป็นวันที่คณะกรรมการหลักประกัน
สุขภาพแห่งชาติมีมติจนถึงวันก่อนวันที่ประกาศนี้มีผลใช้บังคับ ให้ถือเป็นการให้บริการตามประกาศนี้
และให้หน่วยบริการตามประกาศนี้มีสิทธิได้รับค่าใช้จ่ายเพื่อบริการสาธารณสุขจากการให้บริการดังกล่าว

ข้อ ๗ ให้เลขาธิการสำนักงานหลักประกันสุขภาพแห่งชาติรักษาการตามประกาศนี้

ประกาศ ณ วันที่ ๔ พฤษภาคม พ.ศ. ๒๕๖๗

(นายเจตน์ ธรรมธัชอารี)

เลขาธิการสำนักงานหลักประกันสุขภาพแห่งชาติ

Wellness Products

บริษัท เซนต์เมด จำกัด (มหาชน)

25th SMD
ANNIVERSARY

เร่งเครื่องเดินหน้าธุรกิจเวลเนส (Wellness)
ในรูปแบบ Revenue Sharing
ทั้งโรงพยาบาลรัฐ เอกชน คลินิก และศูนย์เวลเนส



เครื่องบริหารกล้ามเนื้ออุ้งเชิงกราน (Kegel Exercise System)



28 Minutes

=

12,000 Contractions

- แพณธุรกิจจะเป็นระบบ Revenue Sharing ทางบริษัทฯ จะลงทุนเครื่องเองทั้งหมด แบ่งรายได้กับโรงพยาบาล
- เจ้าของสถานที่รับจัดหาบุคลากร มาดูแลเครื่องจัดกิจกรรมส่งเสริม การตลาด และแนะนำการให้บริการ
- มีเงื่อนไขพิเศษ กรณีเคสไม่มาก เจ้าของสถานที่ จะต้องการินตี จำนวนเคสขั้นต่ำ
- เจ้าของสถานที่รับ 50% } โดยประมาณ
เจ้าของเครื่องรับ 50%
- ไม่มีเงินมัดจำ ทำสัญญาแล้ว รอติดตั้งเครื่องได้เลย

SAINTMED



SMD รุกธุรกิจเวลเนส (Wellness)

SAINTMED

เครื่องออกซิเจนความดันสูงไม่เกิน 1.3 ATA (mHBOT - Micro-pressure Hyperbaric Oxygen Chamber)

เทคโนโลยีเพื่อการ "ฟื้นฟูสุขภาพ"

แผนธุรกิจจะเป็นระบบ Revenue Sharing ทางบริษัทฯ จะลงทุนเครื่องเองทั้งหมด แบ่งรายได้กับโรงพยาบาล คลินิก และศูนย์เวลเนส

- เจ็อนไซเปอร์เซ็นติการแบ่งรายได้ขึ้นอยู่กับจำนวนผู้มาใช้บริการต่อเดือนด้วย
- เจ้าของสถานที่รับจัดหาบุคคลากรมาดูแลเครื่องจัดกิจกรรมส่งเสริมการตลาด และแนะนำการให้บริการ
- เจ้าของสถานที่รับ 50% } โดยประมาณ
เจ้าของเครื่องรับ 50%
- มีเจ็อนไซพิเศษ กรณีสถานที่ไม่มาก
เจ้าของสถานที่ จะต้องการพื้นที่จำนวนเคสขั้นต่ำ

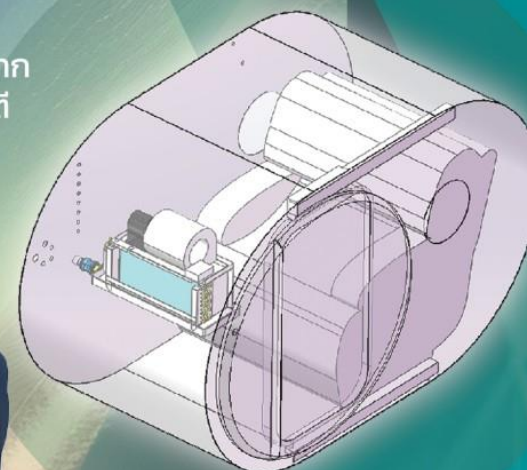

1

ปรับความดันได้ 3 ระดับ คือ 1.1 - 1.2 - 1.3 ATA

2

Oxygen Chamber มีขนาดใหญ่ นั่งสบายไม่รู้สึกอึดอัด

3

มีช่องกระจกใสขนาดใหญ่ ทั้ง 2 ด้าน ทำให้มองออกมาข้างนอกได้ โดยไม่รู้สึกอึดอัด

4

เก้าอี้ไฟฟ้าปรับเอนนอนได้

5

ระบบควบคุมการทำงานมีติดตั้งไว้ ทั้งบริเวณด้านนอกและด้านในเครื่อง



บริษัท เซนต์เมด จำกัด (มหาชน)
อาคารเวสต์อิน คอมเพล็กซ์ ชั้น 10 เลขที่ 222,222/1-2 หมู่ 1
ถ.รัตนวิเศษ ต.บางรักใหญ่ อ.บางบัวทอง จ.นนทบุรี 11110



www.saintmed.com



info@saintmed.com



@saintmed



02 527 8075-8

SMD ธุรกิจเวลเนส (Wellness)

SAINTMED

เครื่องออกซิเจนความดันสูงไม่เกิน 1.5 ATA (mHBOT - Mild Hyperbaric Oxygen Chamber)

เทคโนโลยีเพื่อการ “ฟื้นฟูสุขภาพ”

แผนธุรกิจจะเป็นระบบ Revenue Sharing ทางบริษัทฯ จะลงทุนเครื่องเองทั้งหมด
แบ่งรายได้กับโรงพยาบาล คลินิก และศูนย์เวลเนส

- เจ้าของไซเปอร์เซ็นเตอร์แบ่งรายได้ขึ้นอยู่กับจำนวนผู้มาใช้บริการต่อเดือนด้วย
- เจ้าของสถานที่รับจัดหาบุคลากรมาดูแลเครื่องจัดกิจกรรมส่งเสริมการตลาด และแนะนำการให้บริการ
- เจ้าของสถานที่รับ 50%
เจ้าของเครื่องรับ 50% } โดยประมาณ
- มีเงื่อนไขพิเศษ กรณีเคสไม่มาก
เจ้าของสถานที่ จะต้องการพื้นที่จำนวนเคสขั้นต่ำ



- 1 ปรับความดันได้ 5 ระดับ คือ 1.1 - 1.2 - 1.3 - 1.4 และ 1.5 ATA
- 2 เส้นผ่าศูนย์กลางของ Chamber มีขนาด 95 ซม. นอนสบายไม่รู้สึกอึดอัด
- 3 มีช่องกระจกใสขนาดใหญ่ ทำให้มองออกมาข้างนอกได้ โดยไม่รู้สึกอึดอัด
- 4 Oxygen Chamber มี 3 ขนาด ให้เลือก คือ เส้นผ่าศูนย์กลาง ขนาด 95 ซม. - 81 ซม. - 75 ซม.
- 5 Oxygen Chamber มีน้ำหนัก ไม่เกิน 100 กิโลกรัม ทำให้สามารถ ติดตั้งใช้งานในสถานที่ต่างๆ โดยสะดวก

ผลิตภัณฑ์จากประเทศเกาหลีใต้



บริษัท เซนต์เมด จำกัด (มหาชน)
อาคารเวสต์อิน คอมเพล็กซ์ ชั้น 10 เลขที่ 222,222/1-2 หมู่ 1
ถ.รัตนาธิเบศร์ ต.บางรักใหญ่ อ.บางบัวทอง จ.นนทบุรี 11110



www.saintmed.com



info@saintmed.com



@saintmed



02 527 8075-8

เครื่องนวดเสริมสร้างสมรรถภาพ การทำงานของ หัวใจและระบบไหลเวียนโลหิต

ECP

ออกกำลังหัวใจโดยไม่ต้องวิ่ง
หรือออกแรง (Passive Exercise)
เหมาะสำหรับผู้สูงอายุที่ไม่สามารถ
วิ่งหรือเดินเร็ว เพื่อการ
ออกกำลังกายได้

ฟื้นฟูสมรรถภาพ
การทำงานของหัวใจ
และหลอดเลือด

เพิ่มปริมาณความอึดตัว
ของออกซิเจนในกระแส
เลือด

เสริมสร้างระบบการไหลเวียน
โลหิตทั้งระบบ
ช่วยให้หลอดเลือดยืดหยุ่น
มากขึ้นและลดการอักเสบ
ของหลอดเลือด

เหมาะสำหรับใช้กับ
ผู้สูงอายุผู้ป่วยโรคไตเสื่อม ผู้ป่วยโรค
หลอดเลือดสมองตีบ (Stroke) หรือ
อัมพฤกษ์ อัมพาต



หนึ่งในอุปสรรคที่สำคัญมากของการจัดการระบบสาธารณสุข
ในปัจจุบัน คือ Air Pollution หรือ มลพิษทางอากาศ / คุณภาพ
อากาศในโรงพยาบาล

SMD มุ่งขยายธุรกิจบริการให้เช่า เครื่องกรองอนุภาคทางการแพทย์ประสิทธิภาพสูง (S4 - Mobile Air Sterilization Station)

แก้ปัญหามลพิษทางอากาศ / คุณภาพอากาศในโรงพยาบาล

Business Model คือ เช่าใช้รายเดือน พร้อมบริการบำรุงรักษา
และเปลี่ยน HEPA Filter ระดับ U17 ให้ฟรี ตลอดสัญญาเช่าใช้ ในราคาที่เข้าถึงได้



มี Clean Air Delivery Rate (CADR)
ไม่น้อยกว่า 4,000 ลูกบาศก์เมตร/ชั่วโมง



HEPA Filter ระดับ U17 มีระบบ Electret
สามารถกรอง อนุภาคขนาด 0.3 ไมครอน
หรือ PM 0.3 ได้ 99.9999% และดักจับ
เชื้อโรคให้ติดค้างอยู่ใน U17 HEPA Filter
ได้



ตัวเครื่องมีระบบกำจัดเชื้อโรคที่ติดค้าง
อยู่ใน HEPA Filter ระดับ U17
ด้วยเทคโนโลยียูวี ซึ่งมีประสิทธิภาพ
ในการกำจัดเชื้อโรค 99.99-100%
ขึ้นอยู่กับชนิดของเชื้อโรค



เหมาะสำหรับโรงพยาบาล คลินิก เวลเนส
สถานดูแลผู้สูงอายุ โรงเรียน โรงแรม ฟิตเนส



www.saintmed.com



info@saintmed.com



[@saintmed](https://www.facebook.com/saintmed)



02 527 8075-8

Product in the pipeline

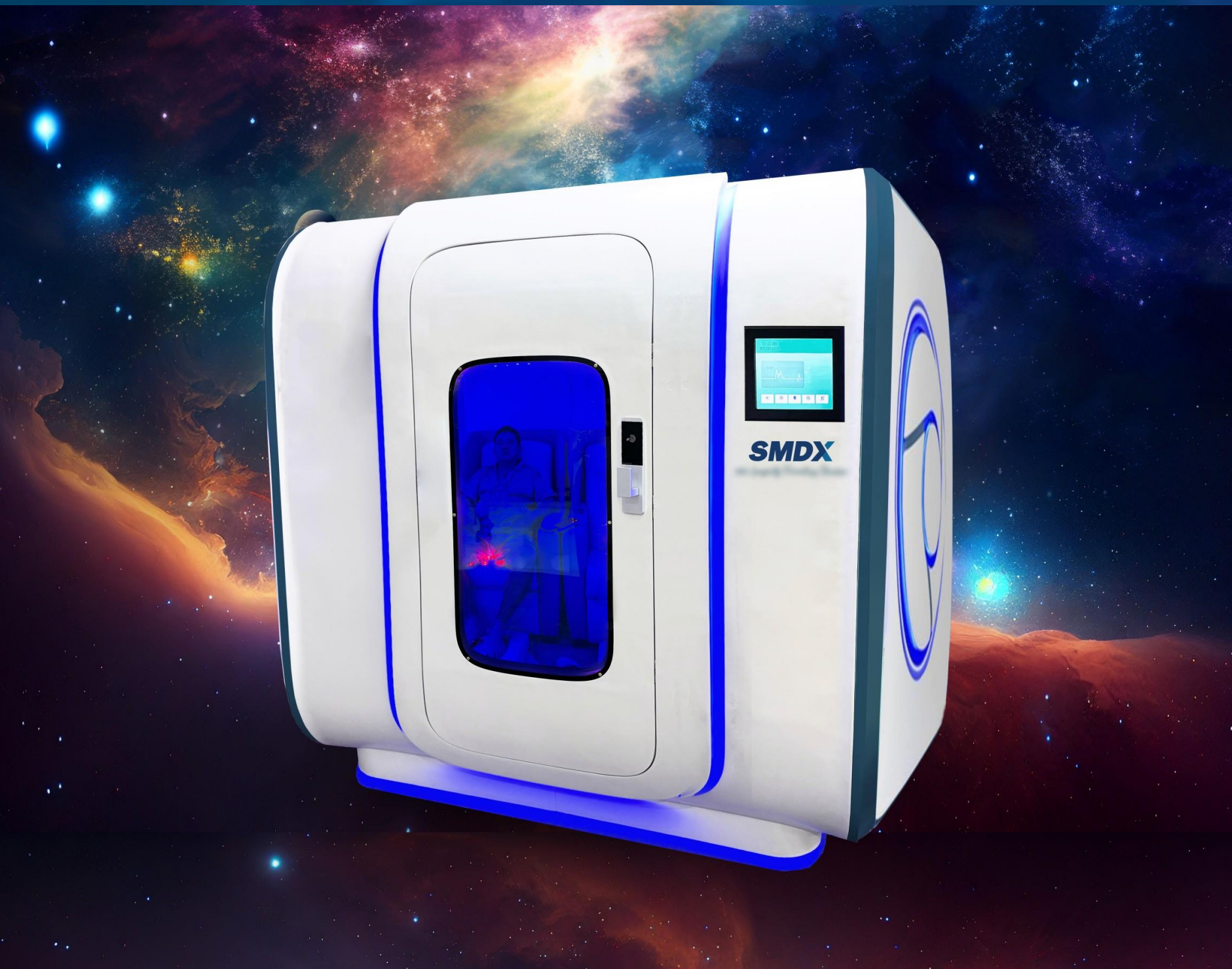

Product in the pipeline



Product in the pipeline



AI-Empowered Mechanical Arm
for Precision Physiotherapy

Provide truly personalized
MASSAGE EXPERIENCES

The future of wellness is within reach.

Angle Smart

The advertisement features a futuristic, glowing network background. On the right, a physical device is shown with a monitor displaying a blue circular progress indicator at 40% and a glowing blue path. On the left, a circular inset shows a white robotic arm with a blue light. The brand name 'Angle Smart' is rendered in a colorful, pixelated font at the bottom.

3. SMDI Co.,Ltd. :

Also wholly owned by SaintMed Public Co.,Ltd. this subsidiary specializes in diagnostic and therapeutic radiology. It engages in both the distribution of radiology equipment and the establishment of radiation treatment centers using advanced CT/Linac and Proton technology in collaboration with medical schools and leading hospitals in both the public and private sectors in Thailand.

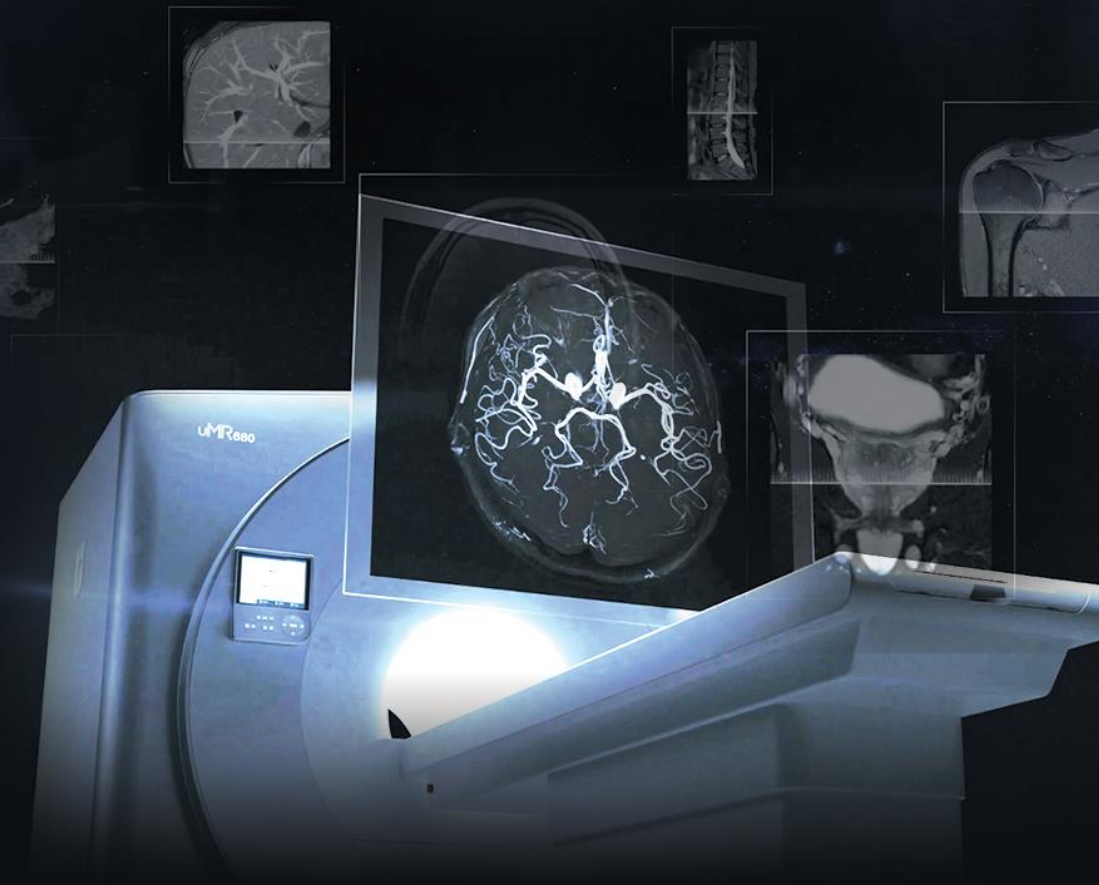

CT/MI/MR

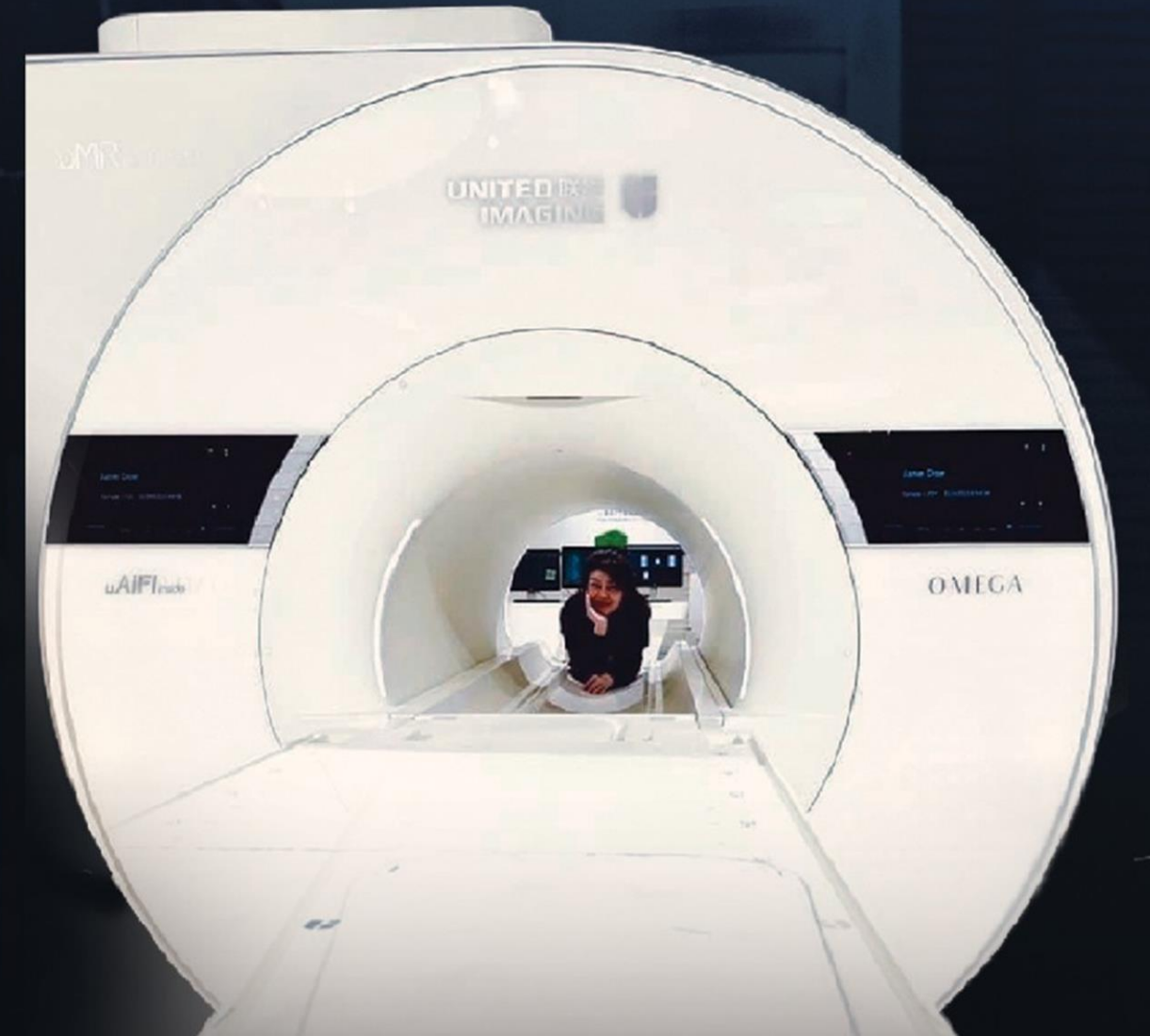

AI

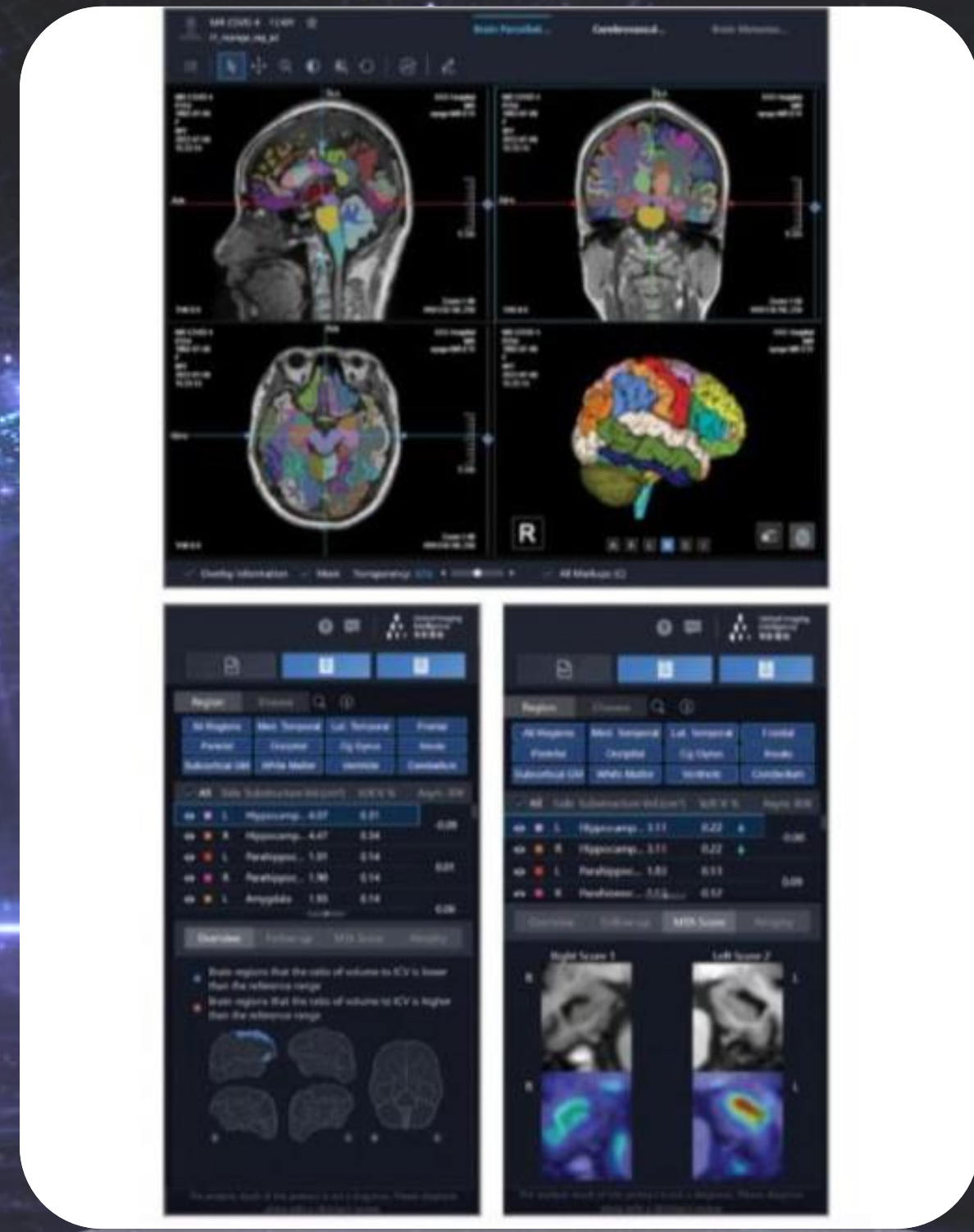

CT/Linac Products



Proton Therapy Products





Investing for ***financial returns*** while also contributing to the ***public healthcare system***



Business Recap : Historical dividend payment

Number of Shares (Million Shares)	160	214	225	225
Dividend Payment (THB Million)	114	107	168.51	64.53

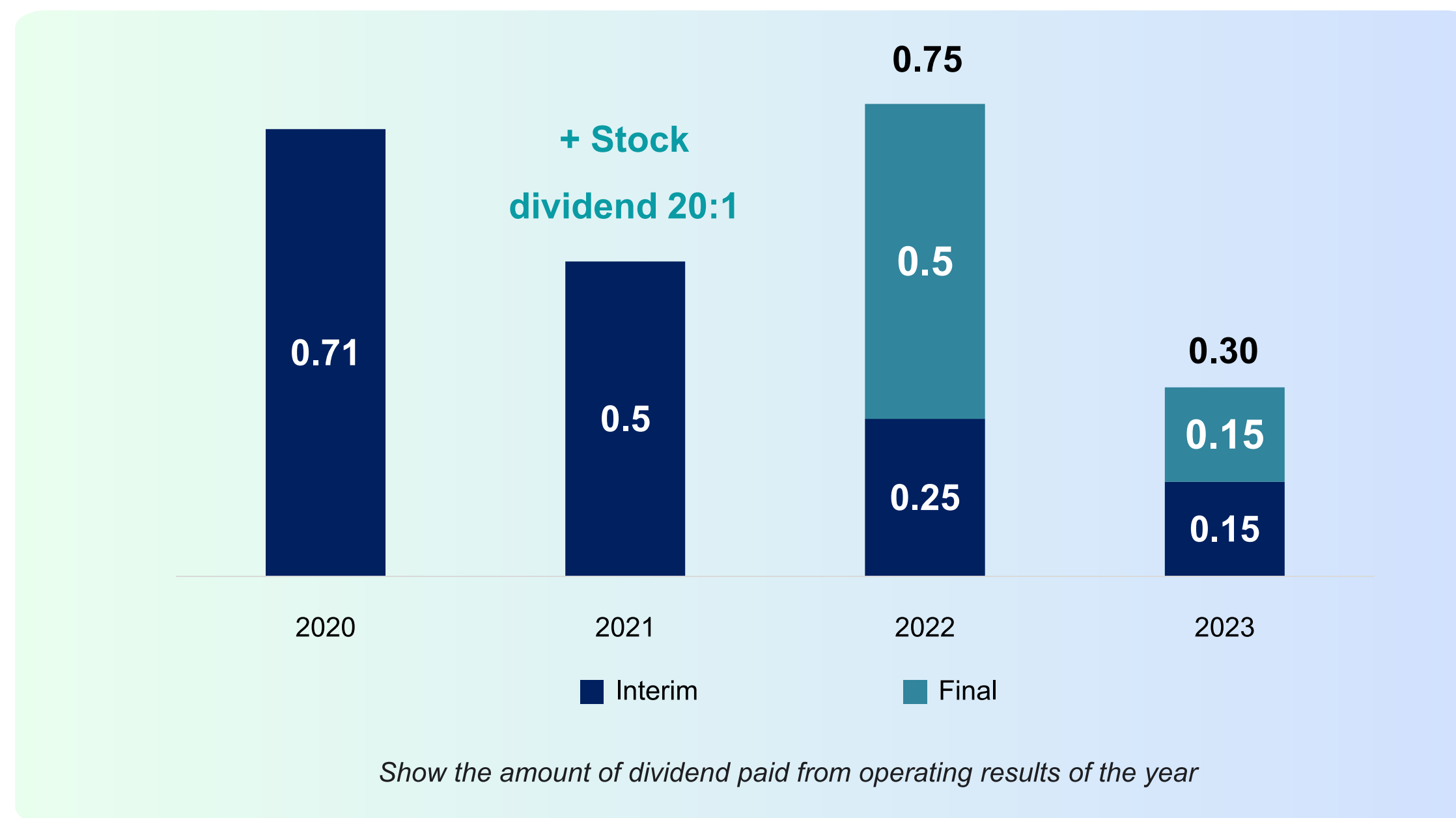

* Dividend policy is not paying lower than 30% of net profit after deduction of tax and all reserves as required by law (with additional conditions)

Business Recap : Share Repurchases for Financial Management

On 23 September 2023, the Board of Directors has approved to launch a share repurchases program. The Company is pleased to update the current of processing on this program, details as follows: -

(as of 30 Mar 2024)

	Condition as approved by the BOD	Status
Max. amount to repurchase:	< THB 120mn	Total of 107,028,222.00 baht
Max. shares to repurchase:	< 22mn shares (not more than 9.79% of total issued shares)	16,980,500 shares 7.56%
The repurchasing method:	Through the SET	<input checked="" type="checkbox"/>
Period of the repurchasing:	within 6 months (during 9 October 2023 – 30 March 2024)	<input checked="" type="checkbox"/>

Business Outlook : Backlog

246 MB of Backlog

(As of 30 Jun 2024)

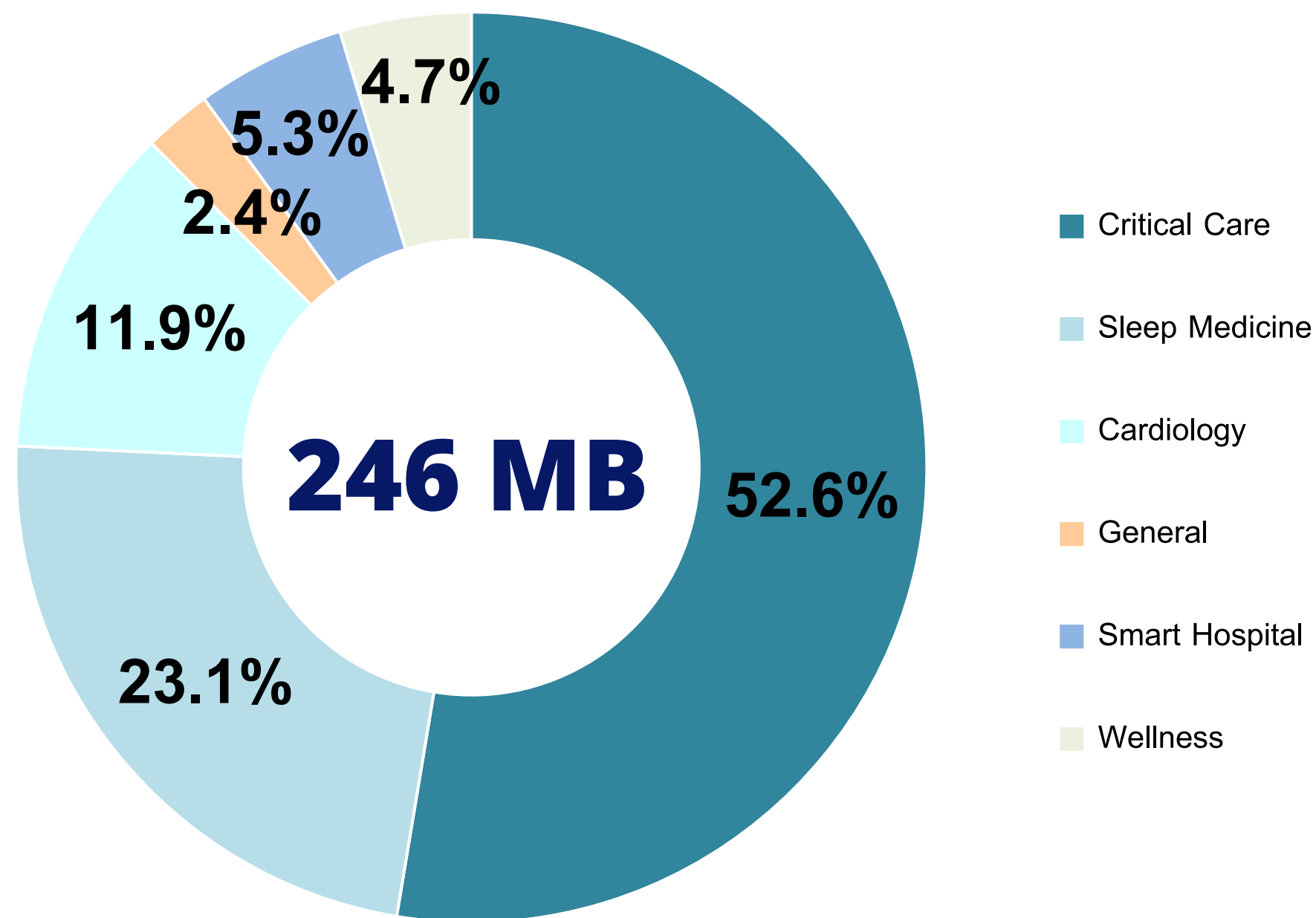

Noted : VAT Inculded

04

Financial Performance Q2/2024



Financial Performance - P&L

รายการ	Consolidated FS		Consolidated FS		Increase (decrease)		Consolidated FS		Consolidated FS		Increase (decrease)	
	Q2/2024		Q2/2023				6M/2024		6M/2023			
	THB mn	%	THB mn	%	THB mn	%	THB mn	%	THB mn	%	THB mn	%
Revenue												
Revenue from sales	169.61	94.40%	220.48	96.07%	(50.87)	(23.07%)	299.01	93.73%	381.69	95.83%	(82.68)	(21.66%)
Revenue from services	10.06	5.60%	9.03	3.93%	1.03	11.37%	20.00	6.27%	16.62	4.17%	3.38	20.34%
Total Revenue from sales and services	179.66	100.00%	229.51	100.00%	(49.84)	(21.72%)	319.00	100.00%	398.31	100.00%	(79.30)	(19.91%)
Cost of sales and services	114.36	63.65%	140.91	61.40%	(26.54)	(18.84%)	209.97	65.82%	253.67	63.69%	(43.70)	(17.23%)
Gross profit	65.30	36.35%	88.60	38.60%	(23.30)	(26.30%)	109.03	34.18%	144.64	36.31%	(35.61)	(24.62%)
Other income	1.98	1.10%	1.76	0.77%	0.23	12.79%	3.82	1.20%	3.12	0.78%	0.71	22.69%
Profit before expenses	67.28	37.45%	90.36	39.37%	(23.08)	(25.54%)	112.85	35.38%	147.76	37.10%	(34.90)	(23.62%)
Selling expenses	29.49	16.41%	27.33	11.91%	2.15	7.88%	61.49	19.28%	55.09	13.83%	6.40	11.62%
Administrative expenses	30.36	16.90%	28.80	12.55%	1.56	5.41%	54.31	17.03%	48.46	12.17%	5.85	12.07%
Gain (Loss) on exchange rate	(0.39)	(0.22%)	0.34	0.15%	(0.73)	(214.71%)	(0.20)	(0.06%)	0.54	0.14%	(0.74)	(136.97%)
Total expenses	60.23	33.52%	55.79	24.31%	4.44	7.96%	116.00	36.36%	103.01	25.86%	12.99	12.61%
Operating profit (loss)	7.05	3.93%	34.57	15.06%	(27.52)	(79.60%)	(3.15)	(0.99%)	44.75	11.23%	(47.89)	(107.03%)
Finance costs	1.12	0.62%	0.82	0.36%	0.30	36.66%	2.00	0.63%	1.39	0.35%	0.61	43.86%
Profit (loss) before income tax	5.93	3.30%	33.75	14.71%	(27.82)	(82.43%)	(5.15)	(1.61%)	43.35	10.88%	(48.51)	(111.88%)
Income tax	0.63	0.35%	5.12	2.23%	(4.49)	(87.69%)	0.03	0.01%	6.72	1.69%	(6.69)	(99.61%)
Profit (loss) for the period	5.30	2.95%	28.63	12.48%	(23.33)	(81.49%)	(5.18)	(1.62%)	36.63	9.20%	(41.81)	(114.13%)

Financial Performance - P&L

Revenue Breakdown by Customer

Gov : Private
59.0% : 41.0%

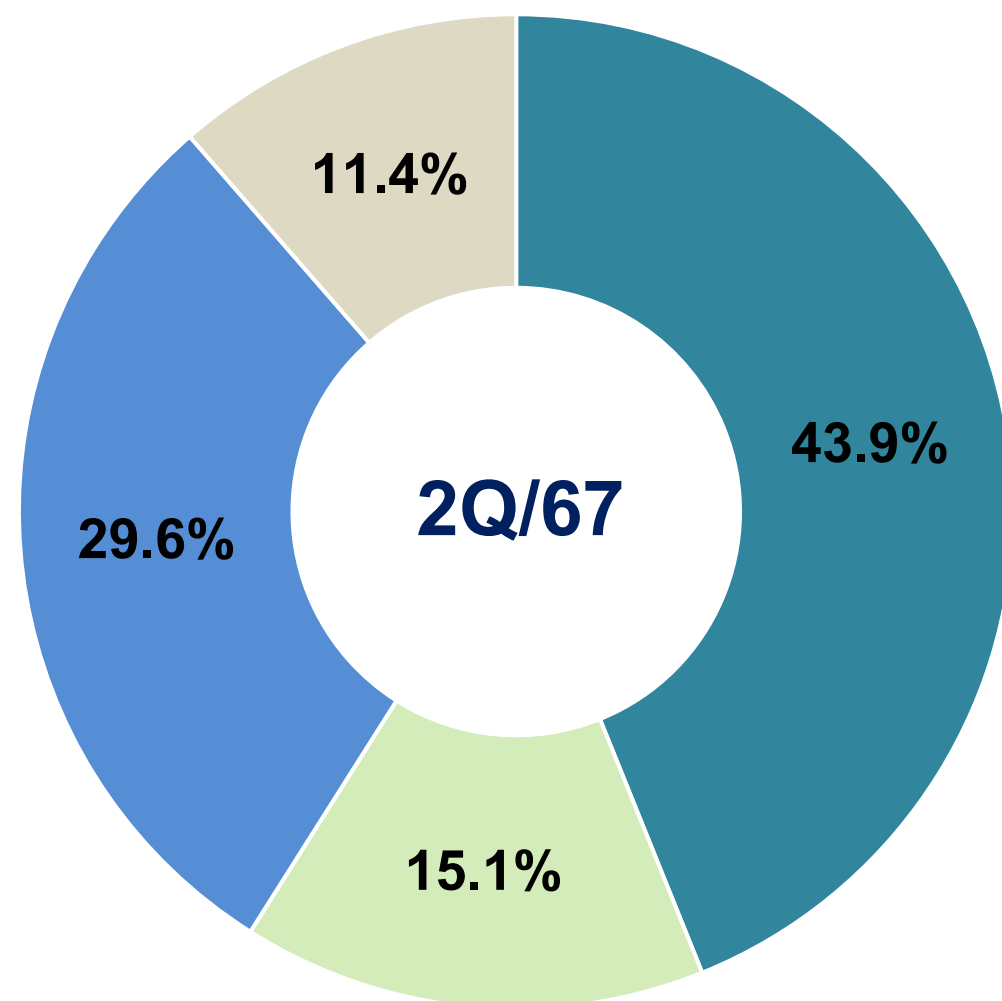

- Gov Public Hospital
- University & Medical Center
- Patient & Corporate
- Private Hospital

Gov : Private
58.5% : 41.5%

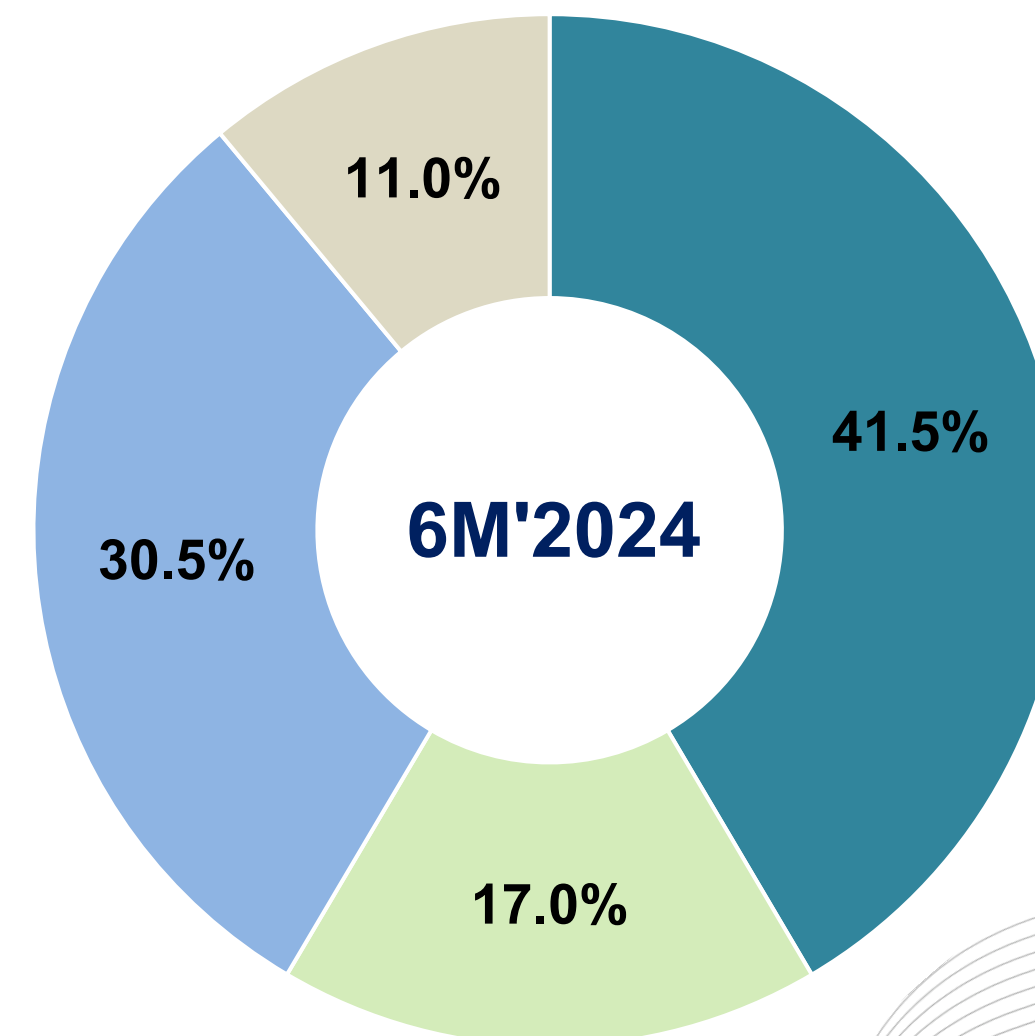

Financial Performance - P&L

Sales Amount Breakdown by Products

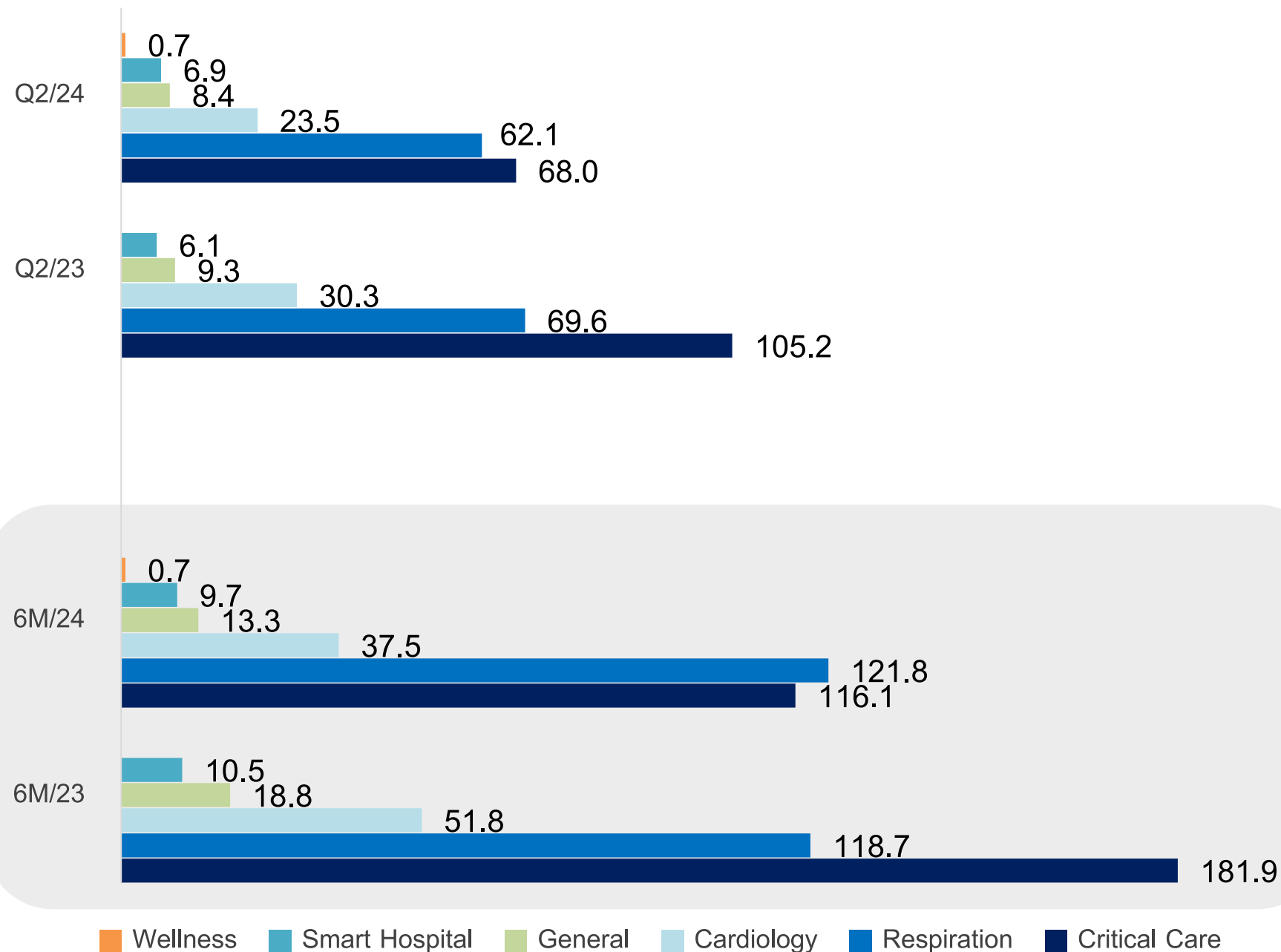

Sales Proportion Breakdown by Products

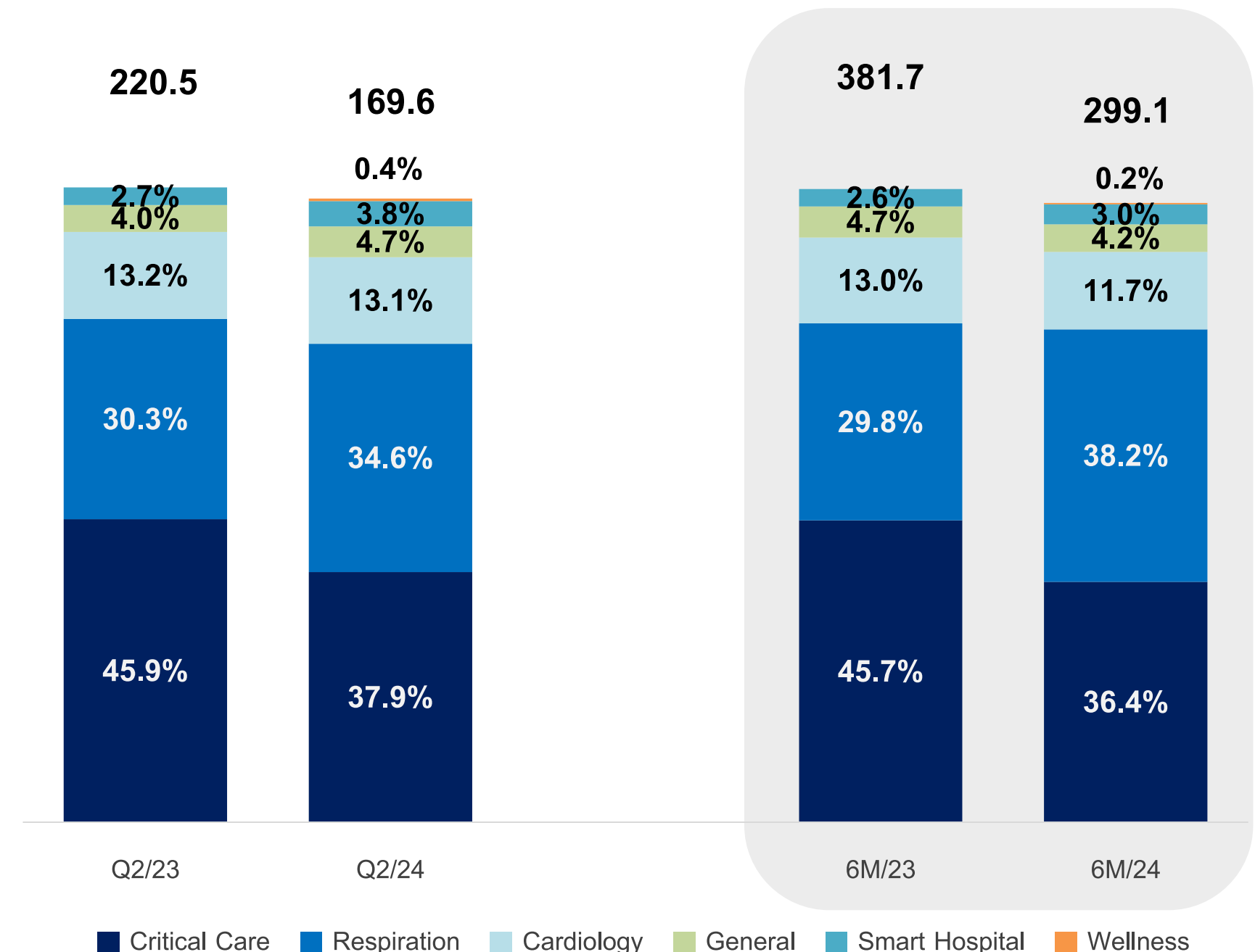

Financial Performance - P&L

Revenue from Sales & Services and Gross Profit Margin

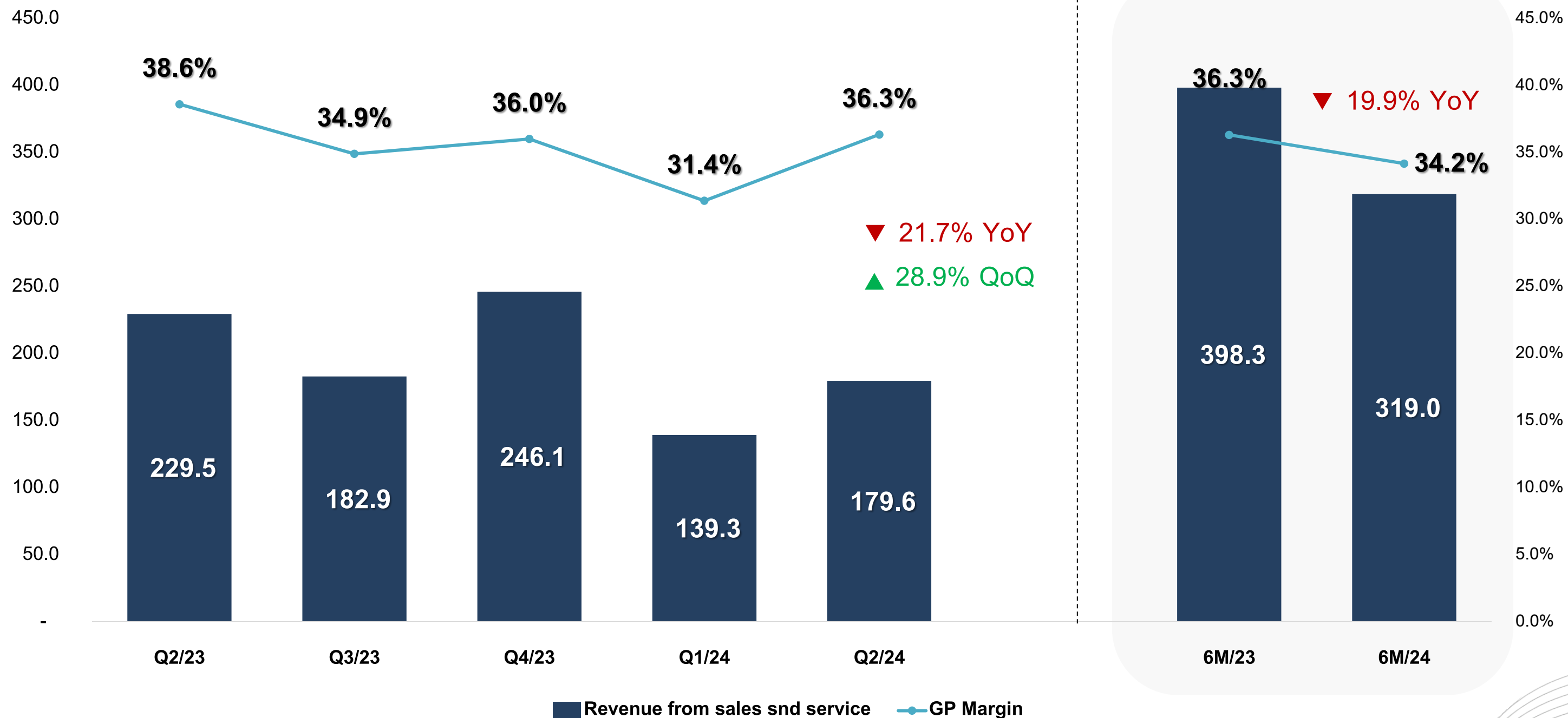

Financial Performance - P&L

SG&A and SG&A to Revenues

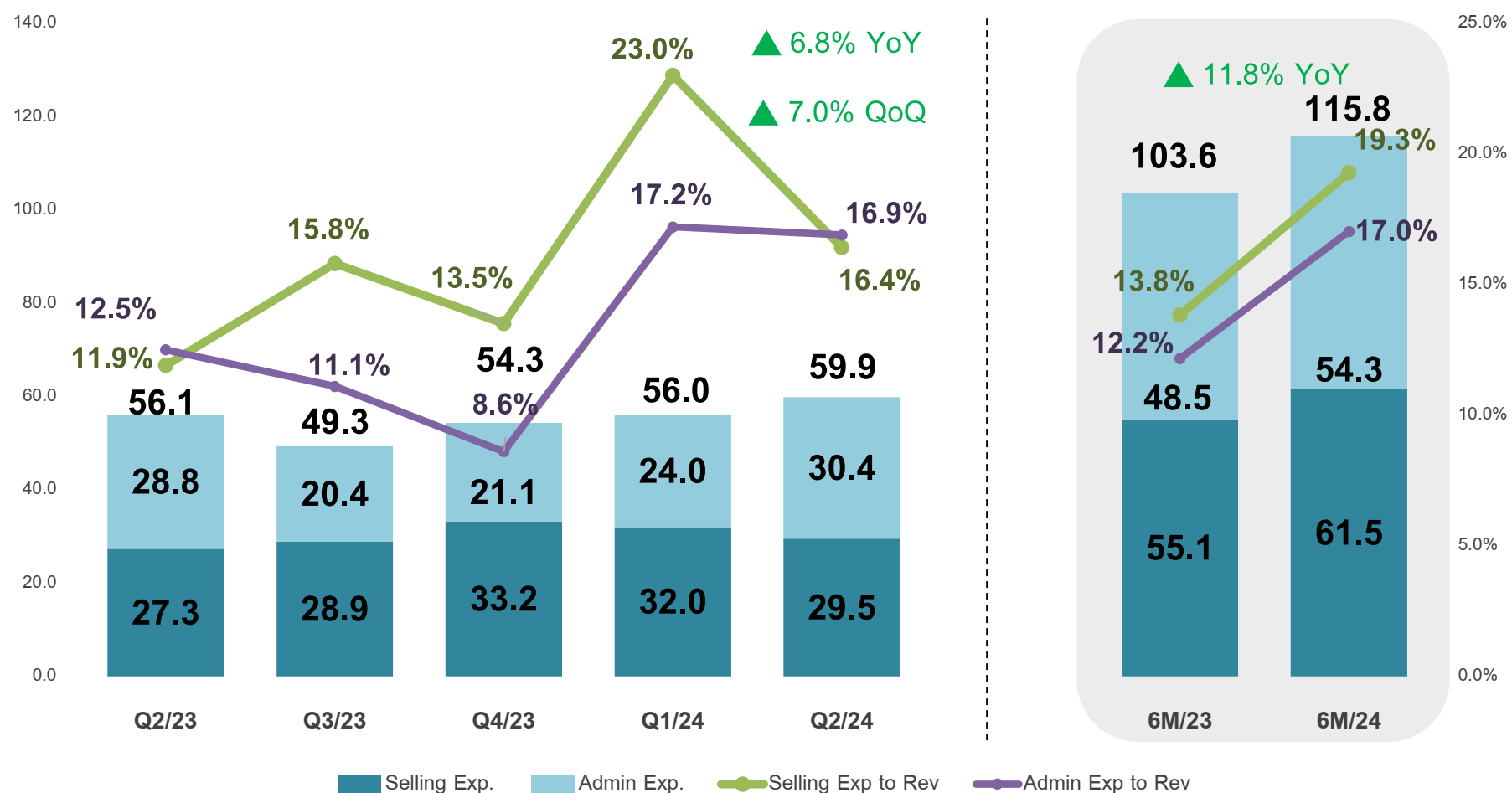

Net Profit and Margins

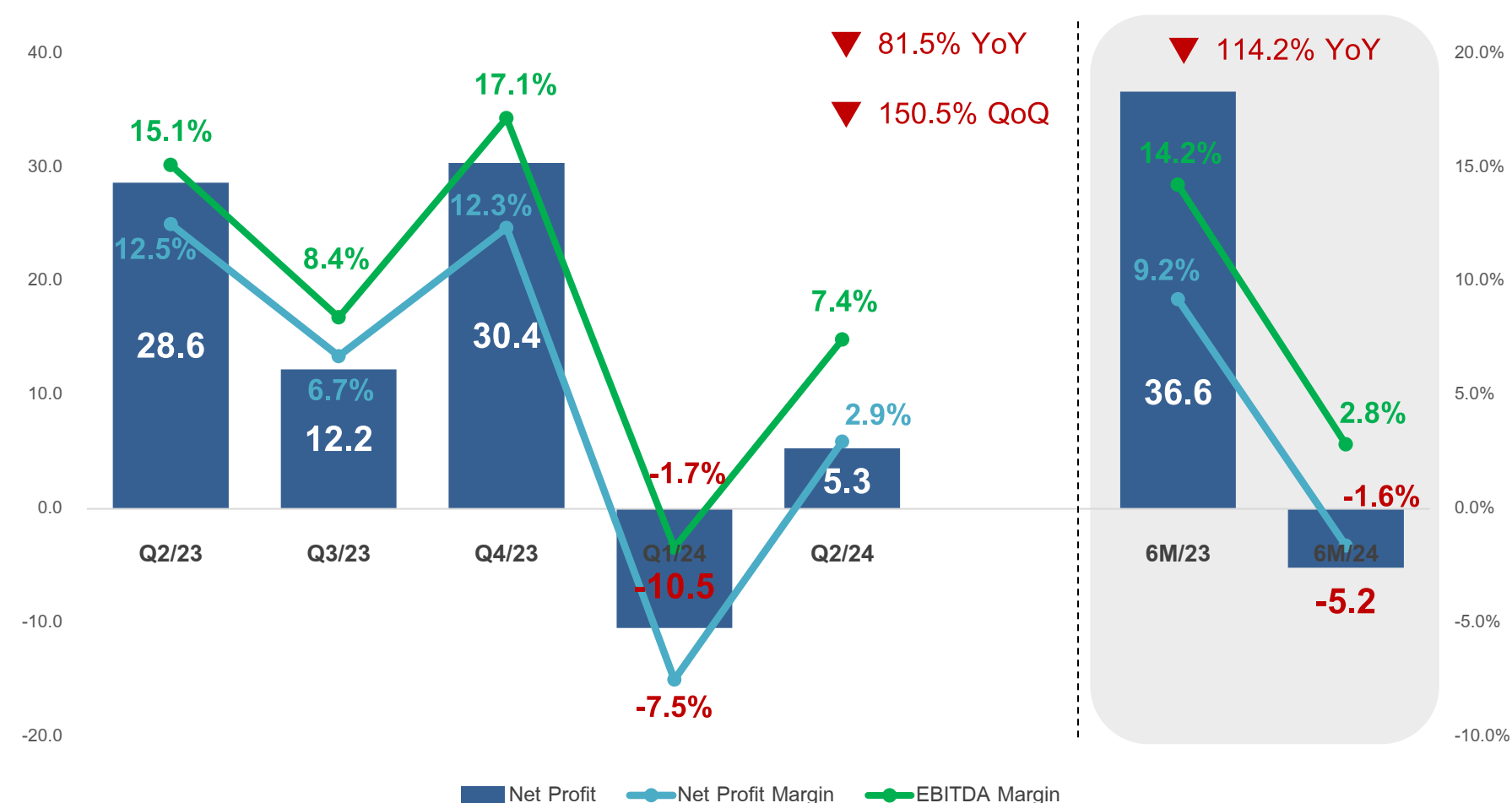

SG&A

SG&A
Q2/2024
Increased by
6.8% YoY and
7.0% QoQ

Selling Expenses
in Q2/2024 increased by
8.1% YoY, decreased by
7.8% QoQ

Administrative Expenses
in Q2/2024 increased by
5.6% YoY and
26.7% QoQ

Net Profit Margin

NP Q2/2024 Decreased 81.5% YoY and 150.5% QoQ due to the reduction in sales while fixed costs persisted.

NP Margin in 6M/24 is -1.6%,
dropped from 9.2% YoY

Financial Performance - Balance Sheet

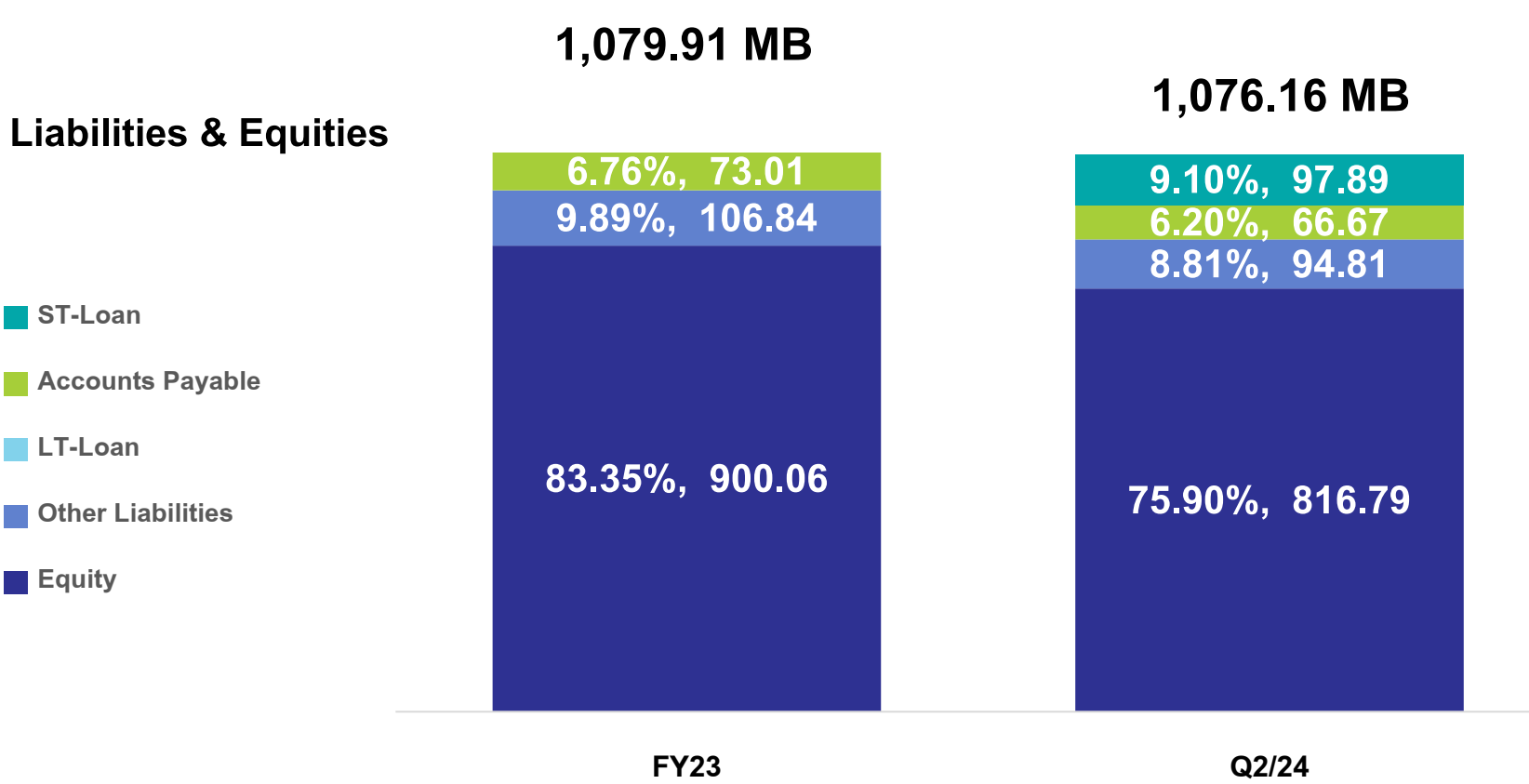
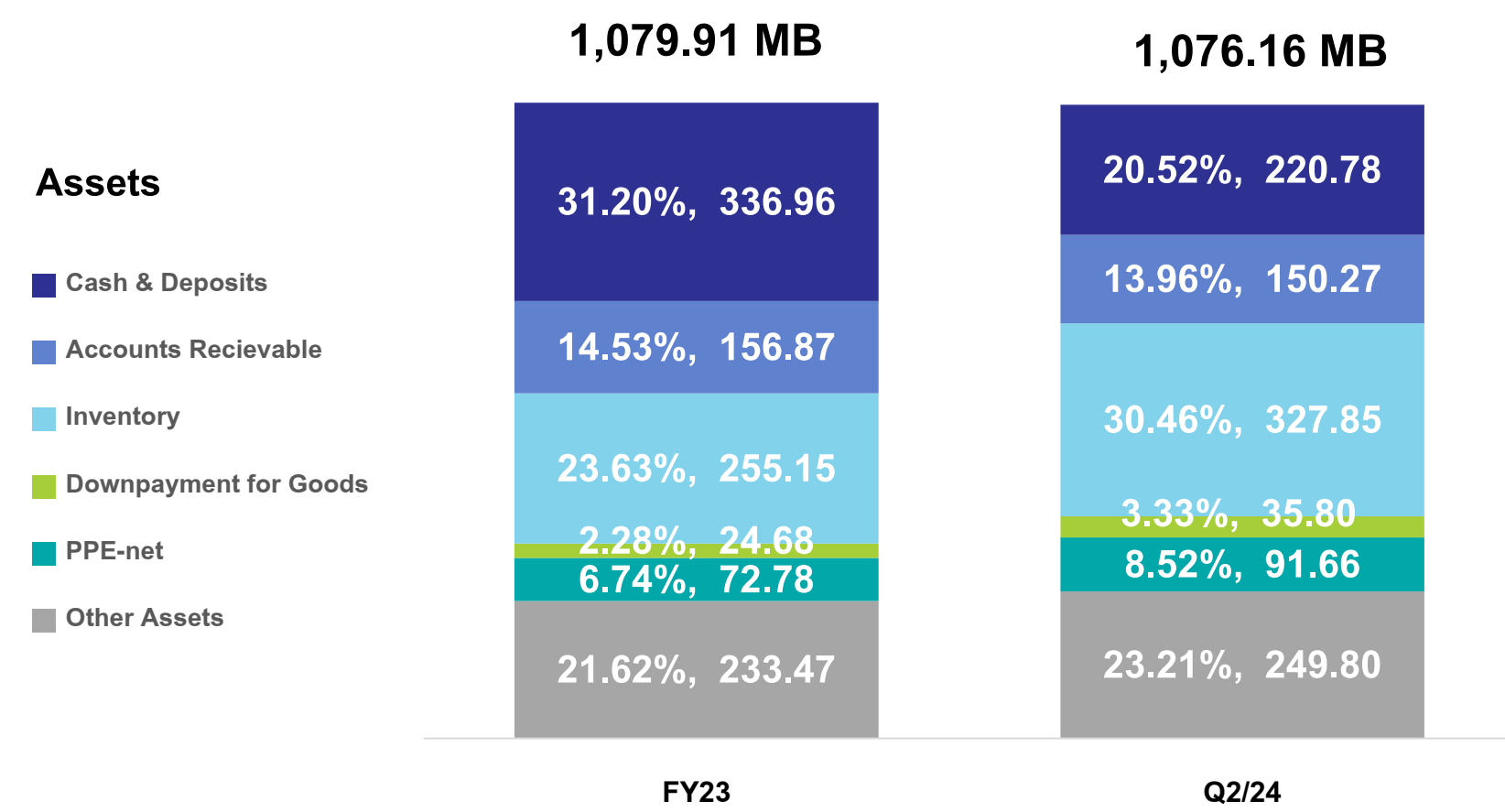

31 Dec 2023 vs. 30 June 2024

Assets	Liabilities	Equities
Decreased by	Increased by	Decreased by
0.35%	44.22%	9.25%
cash and cash equivalents decreased	due to higher short-term borrowings from financial institutions	due to operating losses, share buybacks, and continuous dividend payments.

Key Financial Ratio	FY2023	Q2/24
Asset Turnover (x)	0.77	0.30
AR Days	69.21	50.45
AP Days	50.25	28.58
Inv Days	175.64	140.52
Cash Cycle Days	194.59	162.39
D/E (x)	0.20	0.32
ROA	8.46%	4.51%
ROE	8.22%	4.23%

Q&A

Thank You

For more information,
please contact IR department

IR@saintmed.com Tel: 06 3224 6722